



HIGHLIFE[®]-KOLLEKSJON

GRANDEE™ | ENVOY™ | VANGUARD™ | ARIA™ | SOVEREIGN™ | TRIUMPH™
PRODIGY™ | JETSETTER™ LX | JETSETTER™

EIERHÅNDBOK 50HZ



HotSpring[®]

Every day made better[®]



Highlife®-kolleksjon

**WATKINS WELLNESS gratulerer deg med avgjørelsen om å nyte det fineste massasjebadet tilgjengelig...
Velkommen til den voksende familien av eiere av HOT SPRING-massasjebad**

Før du begynner å gjennomgå håndboken, ta et øyeblikk for å registrere garantien. Å gjøre dette vil hjelpe oss med å kontakte deg for viktige kunngjøringer om produktet.

Før du registrerer deg, trenger du serienummeret som sitter inne i utstyrsrommet til **HOT SPRING**-massasjebadet.

For å registrere deg, gå til <http://www.hot.spring.com/hot-tub-owners/hot-tub-product-warranty-registration> eller skann ganske enkelt QR-koden nedenfor:

FOR DINE OPPTEGNINGER

Massasjebadmodell/Serienummer: _____

Kjøpedato: _____

Forhandler: _____

Adresse: _____

Serienummer for deksel: _____

Serienummer for tilbehør: _____



Hvis du har spørsmål om noe aspekt av oppsett av massasjebadet, drift eller vedlikehold, kontakt den autoriserte **HOT SPRING**-forhandleren. De er opplærte fagfolk som er kjent med produktet og bekymringene til nye eiere. Deres ekspertise vil hjelpe deg å nyte ditt nye **HOT SPRING**-massasjebad.

VIKTIG: WATKINS WELLNESS forbeholder seg retten til å endre spesifikasjoner, eller design, uten varsel og å pådra seg noen forpliktelser.



I de fleste byer og land kreves det tillatelser for installasjon av elektriske kretser eller konstruksjon av utvendig overflater (terrasser og lysthus). I tillegg har noen lokalsamfunn innført regler for barriereer for boliger som kan kreve gjerder og/eller selvlukkende porter på eiendommen for å hindre uovervåkt tilgang til et svømmebasseng (eller massasjebad) for barn under 5 år. **HOT SPRING**-massasjebadet er utstyrt med et låsbart deksel som overholder ASTM F1346-91 standard for sikkerhetsdeksler og, som et resultat av dette, er det vanligvis unntatt fra de fleste krav om barrierer. Som en vanlig praksis, vil den lokale bygningsavdelingen informere deg om eventuelle barrierekrav når du får tillatelse til installasjon av en elektrisk krets. **HOT SPRING**-forhandleren kan skaffe informasjon om hvilke tillatelser som kan kreves.

INNHALDSFORTEGNELSE

SIKKERHETSINFORMASJON

VIKTIGE SIKKERHETSANVISNINGER	1
VIKTIGE ANVISNINGER FOR MASSASJEBAD	3

SETTE I GANG

MASSASJEBADFUNKSJONER	4
HURTIGSTARTINSTRUKSJONER	5
UTSTYRSROMDØR	7
UTSTYRSROM	7

VANNKVALITET OG VEDLIKEHOLD

GRUNNLEGGENDE INFORMASJON	8
KJEMIKALIESIKKERHET	8
SLIK TILSETTER DU KJEMIKALIER TIL VANNET	8
GRUNNLEGGENDE REGLER FOR VANNVEDLIKEHOLD	9
HOT SPRING -MASSASJEBAD, VANNVEDLIKEHOLDSPROGRAM	10
VANISHING ACT, ANVISNINGER	11
INSTRUKSJONER FOR VANNPLEIE NÅR DU ER PÅ FERIE	12
VANNTERMINOLOGI	13

BRUKSANVISNINGER

TRÅDLØS FJERNKONTROLL	14
HJEMMESKJERM	14
TEMPERATURKONTROLL	15
MINNE-SKJERM	15
RENGJØRINGSYKLUS-SKJERM	15
INNSTILLINGER-SKJERM	15
DYSEKONTROLLSKJERM	17
SALT SYSTEM-SKJERM (VALGFRITT)	17
MUSIKKSYSTEM-SKJERM (VALGFRITT)	17
LYSKONTROLL-SKJERM	18
DOKKEBRETT FOR FUNKSJONSKNAPPER	18

PUMPEMENY

GRANDEE™ (MODELL GGNE)	19
ENVOY™ (MODELL KKNE)	20
VANGUARD™ (MODELL VVNE)	21
ARIA™ (MODELL ARNE)	22
SOVEREIGN™ (MODELL IINE)	23
TRIUMPH™ (MODELL TRHNE)	24
PRODIGY™ (MODELL HNE)	25
JETSETTER™ LX (MODELL JTNE)	26
JETSETTER (MODELL JJNE)	27

STELL OG VEDLIKEHOLD AV MASSASJEBAD

ANVISNINGER FOR TØMMING OG FYLING	28
FORHINDRING AV FRYSING	28
FILTERSYSTEM	29
FILTER KASSETTER, FJERNING & RENGJØRING	29
STELL AV MASSASJEBADPUTENE	29
STELL AV UTSIDEN	30
STELL AV MASSASJEBADDEKSLET	30
LØFTESYSTEM FOR DEKSEL	30

ELEKTRISKE KRAV

INSTALLASJON	32
--------------------	----

INSTALLASJONSANVISNINGER

STEDSFORBEREDELSE	33
INSTALLASJON UTENDØRS OG PÅ EN TERRASSE	33
INSTALLASJON PÅ EN VERANDA	33
INSTALLASJON INNENDØRS/KJELLER	33
FORBEREDELSE FOR NIVELLERING AV MASSASJEBAD	33
NIVELLERINGSANVISNINGER FOR MASSASJEBAD	34
LEVERINGSTILGANG	34
BAKKEKLARGJØRING	35
GRANDEE	36
ENVOY	37
VANGUARD	38
ARIA	39
SOVEREIGN	40
TRIUMPH	41
PRODIGY	42
JETSETTER LX & JETSETTER	43

SERVICEINFORMASJON

GENERELL INFORMASJON	44
RCD OG HØY GRENSE THERMOSTAT	44
NO-FAULT™ -VARMEAPPARAT OG INTEGRERT TRYKKBRYTER	44
SILENT FLO™ SIRKULASJONSPUMPE OG TERMAL AVSTENGNINGSSIRKULASJONSPUMPE	44
FORSKJELLIG SERVICEINFORMASJON	44
HANDLINGER SOM OPPHEVER GARANTIE	45
KUNDE-TJENESTE	45
FEILSØKING	45
FJERNING AV DØRPANEL	47
MASSASJEBADSPESIFIKASJONER	48

SIKKERHETSINFORMASJON

VIKTIGE SIKKERHETSANVISNINGER

(LES OG FØLG ALLE ANVISNINGER)

UNNGÅ RISIKOEN FOR BARN

FARE -RISIKO FOR AT BARN DRUKNER

Vær ekstra forsiktig for å hindre uautorisert tilgang for barn. For å unngå ulykker, påse at barn ikke kan bruke et massasjebad med mindre de er holdt oppsyn med til enhver tid.

ADVARSEL

For å redusere risikoen for skade, la ikke barn få lov til å bruke massasjebadet med mindre de er under oppsyn til enhver tid.

- For å redusere risikoen for skade, anbefales lavere vanntemperaturer for små barn. Barn er spesielt sensitive til varmt vann.
- Enheten bør ikke brukes av personer (inkludert barn) med redusert fysisk, sensorisk eller mentale kapasiteter, eller mangel på erfaring og kunnskap, med mindre de blir overvåket eller får opplæring.
- Vær ekstra forsiktig for å hindre uautorisert tilgang for barn. For å unngå ulykker, påse at barn ikke kan bruke et massasjebad med mindre de er holdt oppsyn med til enhver tid.

GJØR DETTE:

- Vær sikker på at du alltid låser bamesikringslåsene etter bruk av massasjebadet for dine barns sikkerhet. Hvert **HOT SPRING**-massasjebad er utstyrt med et låsbare deksel som oppfyller ASTM F1346-91 standard for sikkerhetsdeksler.
- Test vanntemperaturen med hånden din før du lar barn gå opp i massasjebadet for å være sikker på det er behagelig. Barn er spesielt sensitive til varmt vann.
- Minn barn om at våte overflater kan være glatte. Påse at barn er forsiktig når de går opp i eller går ut av massasjebadet.

GJØR IKKE DETTE:

- La barn klatre opp på massasjebaddekselet.
- La barn ha tilgang til massasjebadet uten oppsyn.

UNNGÅ RISIKOEN FOR DØDELIG ELEKTROSJOKK

FARE - RISIKO FOR DØDELIG ELEKTROSJOKK

- Skal bare koples til en jordet kilde.
- Ikke begrave strømledningen. En begravet strømledning kan føre til død eller alvorlig personskade på grunn av elektrosjokk hvis direkte nedgravningstype ikke brukes, eller hvis det forekommer uriktig graving.
- En jordet terminal (trykkvaierkoping) blir levert på kontrollboksen inne i enheten for å tillate en minimum nr. 6 mm- fast kopperbindingsledning mellom dette punktet og ethvert metallutstyr, metallvannrør, metall innelukkinger av elektrisk utstyr eller krets innen 1,5 m fra enheten som er nødvendig for å overholde lokale vedtekter
- Ikke bruk hovedknappkontrollene for audio/video på utvendige media-utstyr slik som en CD- eller DVD-spiller mens du er i massasjebadet. Bruk av integrert audio audio/video-utstyr gjennom kontrollpanelet i

massasjebadet eller trådløs fjernkontroll er tillatt og akseptabelt.

- Ikke tilkople ekstrautstyrkomponenter (for eksempel, kople ekstra høyttalere, hodetelefoner, ekstra audiokomponenter) til audiosystemet med mindre det er godkjent av **WATKINS WELLNESS**.
- Du må ikke selv service audiokomponenter ved å åpne massasjebadet siden dette kan eksponere farlig spenning eller annen risiko for skade. All service skal utføres av kvalifisert servicepersonell.
- Ikke fest en utvendig antenne til et audiosystem i massasjebadet med mindre den er installert av en autorisert elektriker i henhold til nasjonale elektriske forskrifter.

ADVARSEL

- For å redusere faren for elektrisk støt, skift øyeblikkelig ut en skadet ledning. Unnlatelse av å gjøre det kan resultere i død eller alvorlig skade p.g.a. elektrosjokk.
- Test alltid RCD (residual current device) før hver bruk av massasjebadet. Hvis RCD ikke virker på riktig måte, strømmen en jordspenning som er en indikasjon på muligheten for elektrisk støt. Frakople strømmen til massasjebadet til feilen er blitt identifisert og rettet.
- For å unngå en fare p.g.a. en utilsiktet gjeninnstilling av den termale avstengningen, må dette elektriske apparatet ikke få strømforsyning gjennom en ekstern bryterenhet, slik som en timer, eller bli koplet til en krets som regelmessig blir slått av og på av enheten.
MERK: Unnlatelse av å vente i 30 sekunder før du gjeninnstiller RCD kan forårsake at massasjebadets strømindikatorene (på kontrollpanelet) blinker. Hvis dette skjer, gjenta RCD-testprosedyren.
- Massasjebadet må forsynes av en RCD - med en utløserklassifisering som ikke overstiger 30 mA i et elektrisk underpanel.
- Installer massasjebadet slik at det er riktig drenering for rommet som inneholder de elektriske komponentene.

FARE - RISIKO FOR ELEKTRISK STØT

- Installer minst 1,5 m (5") fra alle metalloverflater. Et massasjebad kan bli installert innen 1,5 m (5") fra en metalloverflate hvis hver metalloverflate er permanent koplet til en minimum 6 mm² massiv kopperleder festet til vaierjordingskoplingen på terminalboksen som følger med.
- Ikke tillat noe elektrisk utstyr, slik som et lys, telefon, radio eller TV innen 1,5 m (5") fra et massasjebad. Unnlatelse av å holde en trygg avstand kan resultere i død eller alvorlig skade p.g.a. elektrostøt, hvis utstyret skulle falle ned i massasjebadet.
- Ikke tillat noe elektrisk utstyr, slik som et lys, telefon, radio eller TV innen 1,5 m (5") fra et massasjebad. Unnlatelse av å holde en trygg avstand kan resultere i død eller alvorlig skade p.g.a. elektrostøt, hvis utstyret skulle falle ned i massasjebadet.

GJØR DETTE:

- Vær sikker på at massasjebadet er riktig koplet til strømkilden - bruk en autorisert elektrisk kontraktør.
- Frakople massasjebadet fra strømforsyningen før du tømmer massasjebadet eller de elektriske komponentene får service.

- Test RCD før hver bruke.
- Skift bare ut audiokomponenter med identiske komponenter (hvis massasjebadet er utstyrt med en audiokomponent).

GJØR IKKE DETTE:

- Bruke massasjebadet når døren til utstyrsrommet er fjernet.
- Plassere elektrisk utstyr innen 1,5 m (5") av massasjebadet.
- Bruke en skjøteledning til å kople massasjebadet til strømkilden. Ledningen er muligens ikke riktig jordet og koplengen er en støtfare. En skjøteledning kan forårsake et spenningsfall som kan forårsake overoppvarming av jetpumpemotoren og motorskade.
- Forsøk å åpne den elektriske kontrollboksen. Det er ingen deler der inne som brukeren kan service.

FARER SOM SKAL UNNGÅS

⚠ FARE - FARE FOR SKADE

- For å redusere faren for personskade, IKKE fjern sugerørdele (filterstigerør) som sitter i filterrommet.
- Sugerrørdelene i massasjebadet har en størrelse som matcher den spesielle vannstrømmen skapt av pumpen. Skift aldri ut en sugerørdele med én som er klassifisert mindre enn strømningshastigheten merket på den opprinnelige sugerørdele.
- Det er en fare for å skli og falle. Husk at våte overflater kan være glatte. Vær forsiktig når du går inn i eller ut av massasjebadet.
- Bruk aldri massasjebadet hvis sugerrørdelene er istykker eller mangler.
- Folk med smittsomme sykdommer skal ikke bruke massasjebadet.
- Hold alle løse klesplagg, langt hår eller hengende smykker borte fra roterende pumper eller andre komponenter som beveger seg.

ØKTE BIVIRKNINGER FRA LEGEMIDLER

- Bruken av narkotika, alkohol kan forårsake bevisstløshet med mulighet for drukning.
- Personer som bruker legemidler bør konsultere en lege før de bruker et massasjebad; noen legemidler kan gjøre brukeren døsig, mens andre legemidler kan innvirke på hjertehastighet, blodtrykk og sirkulasjon.
- Person som bruker legemidler som medfører døsighet, beroligende midler, antihistaminer eller antikoagulanter bør ikke bruke massasjebad.

HELSEPROBLEMER FORÅRSAKET AV BRUK AV MASSASJEBAD

- Gravide kvinner bør konsultere en lege før de bruker massasjebadet.
- Personer som er sterkt overvektige eller med en medisinsk historie med hjertesykdom, lavt eller høyt blodtrykk, sirkulasjonsproblemer eller diabetes bør konsultere en lege før de bruker massasjebadet

URENT VANN

- Hold vannet rent og sanitært med riktig kjemikaliestell. De anbefalte nivåene for **HOT SPRING**-massasjebadet er:

Fri tilgjengelig klor: 1,0-3,0 ppm	Total alkalitet: 40-120 ppm
Vann pH: 7,2-7,8	Kalsiumhardhet: Standard 75-150 ppm Saltsystem 25-75 ppm

- Se avsnittet Vannkvalitet og vedlikehold for fullstendige anvisninger.

VIKTIG: Slå av pumpen i minst ti minutter etter at du tilsetter NOEN SOM HELST kjemikalier for vannet i massasjebadet inn i filterrommet.

Rengjør filterkassetten hver måned for å fjerne rusk og mineraloppbygging som kan innvirke på ytelsen til hydromassasjepumpene, begrense strømmingen eller utløse høy-grense termostaten som vil slå av hele massasjebadet.

UNNGÅ FAREN FOR HYPERTERMI

Langvarig opphold i varmt vann kan resultere i HYPERTERMI, en farlig tilstand som forekommer når den innvendige kroppstemperaturen når et nivå over normalt 37 °C (98,6 °F). Symptomene på hypertermi inkluderer uoppmerksomhet på kommende farer, unnlattelse av å oppfatte varme, unnlattelse av å forstå at det er nødvendig å gå ut av massasjebadet, manglende fysisk evne til å gå ut av massasjebadet, fosterskade i gravide kvinner og bevisstløshet som resulterer i drukningsfare.

⚠ ADVARSEL

Bruken av alkohol, narkotiske midler eller legemidler kan i sterk grad øke risikoen for dødelig hypertermi i boblebad og massasjebad.

FOR Å REDUSERE FAREN FOR SKADE

- Vannet i massasjebadet bør aldri overstige 40 °C (104 °F). Vanntemperaturer mellom 38 °C og 40 °C (100 °F og 104 °F) er betraktet som sikre for en sunn voksen. Lavere vanntemperaturer anbefales for langvarig bruk (som overstiger ti minutter) og for små barn. Langvarig bruk kan forårsake hypertermi.
- Gravide eller mulig gravide kvinner bør begrense vanntemperaturer i massasjebadet til 38 °C (100 °F). Unnlattelse av gjøre det kan resultere i permanent skade på babyen din.
- Ikke bruk massasjebad umiddelbart etter anstrengende trening.

UNNGÅ FAREN FOR HUDFORBRENNINGER

- For å redusere risikoen for skade, bør brukeren måle vanntemperaturen med et nøyaktig termometer før han/hun går opp i massasjebadet.
- Test vannet med hånden din før du går opp i massasjebadet for å være sikker på at det er behagelig.

SIKKERHETSSKILT

Hvert **HOT SPRING**-massasjebad blir sendt med et SIKKERHETSSKILT i eierpakken. Skiltet som kreves som en betingelse i produktoppføring, skal bli permanent installert der det er synlig for brukerne av massasjebadet. For å få flere SIKKERHETSSKILT, ta kontakt med **HOT SPRING**-forhandleren og be om del nr. 70798.

VIKTIGE ANVISNINGER FOR MASSASJEBAD

Det følgende inneholder viktig informasjon om massasjebad, og vi oppfordrer deg sterkt til å lese og bruke dem.

GJØR DETTE:

- Bruk og lås vinyldekslet når massasjebadet ikke er i bruk, enten det er tomt eller fullt.
- Følg anbefalingene for stell og vedlikehold av massasjebadet oppgitt i denne håndboken.
- Bruk bare godkjente tilbehør og anbefalte kjemikalier og rengjøringsmidler for massasjebad.
- Skaff tilstrekkelig drenering for å hanskkes med vann som renner over.

GJØR IKKE DETTE:

- La **HOT SPRING**-massasjebadet bli eksponert til solen uten vann eller dekslet på plass. Eksponering til direkte sollys kan forårsake solproblemer for skallmaterialet.
- Rulle eller skyve massasjebadet på siden Dette vil skade sidepanelet.
- Løfte eller dra vinyldekslet ved bruk av låsestroppene; løft eller bær alltid dekslet ved å bruke håndtakene.
- Forsøk å åpne den elektriske kontrollboksen. Det er ingen deler der inne som brukeren kan service. Hvis eieren av massasjebadet åpner kontrollboksen vil garantien bli opphevet. Hvis du har et driftsproblem, gjennomgå nøye trinnene skissert i avsnittet Feilsøking. Hvis du ikke kan løse problemet, kontakt den autoriserte **HOT SPRING**-forhandlerne. Mange problemer kan let bli diagnostisert per telefon av en autorisert servicetekniker.

MASSASJEBADSKALL

HOT SPRING-massasjebadet har et akrylskall. Flekker og skitt vil vanligvis ikke festes til massasjebadets overflate. En bløt fille bør lett fjerne den meste skitt. De fleste husholdningskjemikalier er skadelige for massasjebadskallet (se nedenfor for detaljert informasjon om rengjøringsmidler). Skyll alltid grundig av alle rengjøringsmidler med friskt vann.

VIKTIG:

1. Følgende produkter er de **ENESTE** godkjente rengjøringsmidler for **HOT SPRING**-massasjebadskallet: rent vann, **HOT SPRING** FreshWater® Spa Shine eller Soft Scrub®. Bruken av alkohol eller andre husholdningsrengjøringsmidler enn de som er oppført, til å rengjøre overflaten til massasjebadskallet anbefales **IKKE**. **IKKE** bruk rengjøringsprodukter som inneholder slipende midler eller løsemidler siden de kan skade skalloverflaten, spesielt: Simple Green®, Windex® eller Spa Mitt. **BRUK ALDRI STERKE KJEMIKALIER!** Skade på skallet ved bruk av sterke kjemikalier er ikke dekket av garantien. Skyll alltid grundig av alle rengjøringsmidler med friskt vann.
2. Jern og kobber i vannet kan misfarge massasjebadskallet hvis de får være ukontrollert. Spør **HOT SPRING**-forhandleren om en Stain and Scale Inhibitor til bruk hvis vannet i massasjebadet har en høy konsentrasjon av oppløste mineraler. (Watkins anbefaler **FRESHWATER** Stain & Scale Defense.)
3. Hold alle rengjøringsmidler utenfor barns rekkevidde og vær forsiktig når du bruker dem.

TA VARE PÅ DISSE ANVISNINGENE

SETTE I GANG

MASSASJEBADFUNKSJONER

(Ditt massasjebad kan se annerledes ut)



1. Fjernkontrollpanelet kan fjernes fra massasjebadet og brukes som en fjernkontroll inne i eller utenfor massasjebadet.



2. **SmartJet™**-systemet lar deg avlede vann til forskjellige kombinasjoner av pumper ved ganske enkelt å dreie spaken.



3. **Comfort Control™**-spaken lar deg slå inn den ideelle mengden med luft for både Precision™ og Moto-Massage™ DX-pumpene.



4. **Vannterapi-spaken** justerer mengden av vann som strømmer fra enten den ene eller den andre av de to tilgjengelige vannfunksjonene.



5. **Hydromassage**-pumpen med retningsbestemt dyse gir maksimal ytelse.



6. **Hydromassage**-pumpen med to- port roterende dyse gir en V-formet, pulserende massasje.



7. **SoothingStream™**-pumpen har tolv dyser som gir behandling for skuldrene dine og den øvre ryggen.



8. **FootStream™**-pumpen gir en maksimal styrke massasje med en oppfriskende, retningsbestemt whirlpool-pumpe.



9. **HydroStream™**-pumpen har en sterk strøm av vann og luft som raskt fjerner anspenhet.



10. **PRECISION**-retningsbestemt eller roterende pumpen gir en terapeutisk massasje.



11. **MOTO-MASSAGE DX** er en pumpe som beveger seg. Den har to varme strømmer med vann som sveiper opp og ned hele lengden av ryggen.



12. **Luminescence™ fire-soner belysnings**system med flere farger - du kan kontrollere hver sone individuelt - under vannet, bartopp, puter og vannfunksjoner. Lyset som vises blir brukt i vannet.



13. **BellaFontana™**-vannfunksjonen skaper tre buer med dansende vann.



14. **FRESHWATER**-saltsystemhuslokk.



15. **Pute** - De fleste massasjebad kommer med én eller flere puter.



16. **Spa Filter** gir 100 % No-Bypass-filtrering, alt vann passerer gjennom filteret før det kommer inn i massasjebadet igjen (ikke vist).



17. Dette er **varmeapparatreturen og massasjebadavløpet**. Ozonbobler fra ozonsystemet kan også komme opp fra avløpet.



18. Massasjebadet er underholdningsklart for enkel installasjon av høyttalere. Dette lokket kan bli fjernet og erstattet med en høyttaler.



19. **HOT SPRING**-logo på forsiden av massasjebadet lyser opp i en blå og grønn farge. Disse fargene indikerer strøm- og klar-statusen til massasjebadet uten at du må åpne dekslet for å se på kontrollpanelet (ikke illustrert).



20. **Dokkingstasjonen** lader opp fjernkontrollen. Den mottar også trådløs kommunikasjon fra fjernkontrollen og kan brukes til å slå jetene og lysene På og Av (ikke illustrert etter nr. 1).

21. Bekvemmelighetsbrett er tilgjengelig som et sekundært plasseringssted for det trådløse fjernkontrollpanelet. Fjernkontrollen vil IKKE lade på dette stedet.

MOTO-MASSAGE DX-PUMPE

MOTO-MASSAGE DX-pumpen går automatisk opp og ned i en sveipende bevegelse, og simulerer de naturlige strøkvirkningene av en manuell massasje. Intensiteten til **MOTO-MASSAGE DX**-pumpen kan justeres ved å dreie **COMFORT CONTROL**-spaken.

MOTO-MASSAGE DX-pumpen er blitt justert på fabrikken til å gi maksimal hydromassasje, og til å oppnå fullstendig vertikal dekning med **COMFORT CONTROL**-spaken i fullt luftvolum-stillingen. Hvis **MOTO-MASSAGE DX**-pumpen ikke oppnår fullstendig vertikal dekning og problemet ikke er en lukket luftventil eller en tilstoppet filterkassett, bør du kontakte **HOT SPRING** Service Center.

VIKTIG: En langsom eller ikke-bevegelig **MOTO-MASSAGE DX**-pumpe kan indikere at porene i filterkassetten er tilstoppet med skitt, kroppsoljer eller forkalkning. Følg prosedyrene for filterrengjøring i avsnittet Massasje badstell og vedlikehold i denne håndboken.

HYDROMASSASJEPUMPER

Hydromassasjepumperne har to forskjellige dysealternativer: retningsbestemt og roterende med to porter. Den retningsbestemte dysen lar deg innstille vannet i den retningen som føles best. Den roterende dysen med to porter deler vannstrømmen i to strømmer, og roterer hurtig. Drei planskiven for å øke og minske pumpetrykket.

MERKNAD OM TILLEGGSUTSTYR: **HOT SPRING**-forhandleren har sett med hydromassasjepumper på lager som lett kan installeres i massasje badet for å modifisere pumpene fra retningsbestemte til roterende med to porter.

SOOTHINGSTREAM-PUMPE

SOOTHINGSTREAM-pumpen er en annen unik funksjon i **HOT SPRING**-massasje bad. De sju utløpsåpninger er utformet til å massere musklene øverst på ryggen og skuldrene, varsomt og grundig. Drei planskiven med urviseren for å øke dysetrykket og mot urviseren for å minske dysetrykket. Drei planskiven for å øke og minske pumpetrykket.

PRECISION RETNINGSBESTEMTE ELLER ROTERENDE PUMPER

PRECISION-pumper sitter over **MOTO-MASSAGE DX**-pumper og i grupper med forskjellige størrelser. De er utformet til å gi en bløt, lindrende massasje på ryggen og skuldrene dine. Juster trykket til **PRECISION**-pumpene med **COMFORT CONTROL**-spaken (sitter nærmest til **PRECISION**-pumpene).

Se tegningene på de følgende sidene for å bli kjent med **SMARTJET**-systemmenyen for massasje badet. Merk at **SMARTJET**-spakesiden av massasje badet alltid blir ansett som forsiden når det henvises til de forskjellige typer pumper og pumpesystem. **Klokkestillingene er riktige når du står med ansiktet mot massasje badet når du står ved SMARTJET-spaken.**

FOOTSTREAM-PUMPE

FOOTSTREAM-pumpen er en hydromassasjepumpe med stor åpning utformet til å gi maksimal massasjeaktivitet på en spesiell del av kroppen. Den sitter på den nedre delen av massasje badet for å gi optimal tilgang til massasje av føtter, legger, hofter og korsryggen. Intensiteten av **FOOTSTREAM**-pumpene kan endres (bortsett fra de som sitter i FootWell™-systemet) ved å bruke **COMFORT CONTROL**-spaken. **FOOTSTREAM**-pumper som sitter i **FOOTWELL** er ikke justerbare. Drei planskiven for å øke og minske pumpetrykket.

HYDROSTREAM-PUMPE

HYDROSTREAM-pumpen er en hydromassasjepumpe av middels størrelse som gir en god massasje til føttene, ryggen og skulderområdene. Drei planskiven for å øke og minske pumpetrykket.

VANNTERAPI

GRANDEE, ENVOY, VANGUARD & ARIA-massasje bad er utstyrt med en **BELLAFONTANA**-vannfunksjon. Denne vannterapien kan slås på eller av når pumpen med to hastigheter er på lav hastighet (rolig modus). For å fungere riktig må på/av-spaken til Vannterapi bare være satt i *helt på*-stillingen.

Hvis spaken ikke er i *helt på*-stillingen når pumpen er i høy hastighet er det sannsynlig at vannterapien vil sende vann mye lenger ut i massasje badet når på/av-spaken blir åpnet. Dette er ikke riktig drift. Hvis dette skjer, skal pumpen slås av, vannterapi-spaken bli dreid til *helt på*-stillingen og pumpen bli slått på igjen.

NB! Delvis blokkering av vannstrøm ved inngangen av Vannterapi vil forårsake at vannet strømmer lenger inn i eller over massasje badet.

HOT SPRING LOGO-LYS

HOT SPRING-logo på forsiden av massasje badet lyser opp i en blå og grønn farge. Disse fargene indikerer strøm- og klart-statusen til massasje badet uten at du må åpne dekslet for å se på kontrollpanelet.



Grønn indikator: Den GRØNNE indikatoren vil tennes når temperaturen til vannet i massasje badet er innen 1° C (2°F) av den innstilte temperaturen, og vil slå seg av når temperaturen er utenfor dette verdiområdet. Hvis du øker eller minsker temperaturinnstillingen til massasje badet, vil Klart-indikatoren slå seg av inntil vanntemperaturen når det akseptable verdiområdet for den nye temperaturinnstillingen. En blinkende GRØNN indikator betyr at det kan være et problem med temperatursensoren. En ett sekund på og 3 sekunder av blinkende GRØNN indikator betyr at det er et problem med saltsystemet (see feilsøkningsavsnittet for mer informasjon).

Blå indikator: Den BLÅ indikatoren er "på" når massasje badet er riktig forsynt med strøm. Den har også en diagnosefunksjon - en blinkende BLÅ indikator indikerer at varmeapparatets høye grense er blitt utløst, som betyr at enten er vannet i massasje badet over det akseptable temperaturområdet, eller det har skjedd en feilfunksjon inne i massasje badet (slik som lav sirkulasjon p.g.a. tilstoppete filtre). En "av" BLÅ indikator betyr at det er et problem med med kontrollboksen eller strømforsyningen til massasje badet (se avsnittet Feilsøking for mer informasjon).

HURTIGSTARTINSTRUKSJONER

FØR DU FYLLER MASSASJEBADET

Vær sikker på at massasje badet er blitt riktig installert iflg. alle lokale vedtekter. Dette inkluderer stedet for massasje badet, fundamenteringen til massasje badet samt den elektriske installasjon av massasje badet. Du kan få onstallingsanvisninger i form av en før-

leveringsinstruksjonsbrosjyre enten fra **HOT SPRING**-forhandleren eller online på:

www.HotSpring.com/planning-tools/pre-delivery-instructions

GJØR DETTE:

- Vit hvilket vannbehandlingssystem du skal bruke og påse at du har de nødvendige kjemikaliene tilgjengelig. Les alle anvisningene som følger med systemet.
 - Ha **FRESHWATER** 5-veis teststrimler tilgjengelig.
 - Ha pH/Alkalinity Up & Down tilgjengelig.
 - Kjenn til "hardheten" av vannet, kontakt forhandleren for å hjelpe deg med denne informasjonen. Se Vannkvalitet og vedlikehold for mer informasjon.
- VIKTIG: WATKINS WELLNESS** anbefaler ikke at massasjebadet blir fylt med "bløtet" vann, siden dette kan skade utstyret til massasjebadet.
- Kjøp Clean Screen® pre-filter for å fjerne uønskede forurensende stoffer fra springvannet. Dette blir anbefalt, ikke påbudt.

GJØR IKKE DETTE:

- Slå på massasjebadet til det er blitt fylt med vann! Å slå på massasjebadet aktiverer automatisk kritiske komponenter inne i massasjebadet, slik som kontroller, varmeapparat, sirkulasjonspumpe og andre systemer. Hvis det blir forsynt strøm til disse komponentene før massasjebadet blir fylt, vil komponentene bli skadet, og dette kan resultere i at komponenter som ikke er dekket av garantien, svikter.

GJØR IKKE DETTE:

- Fyll massasjebadet med varmt vann eller kaldt vann med temperatur for kaldt vann under 10° C ! Utløsning av høy temperatur-termostaten kan resultere i at massasjebadet slutter å fungere.

GJØR IKKE DETTE:

- Bruke massasjebadet etter fylling før alle trinnene oppført under **IGANGSETTING** er fullført!
- Tilsette klor hvis du behandler massasjebadet med polyheksametylen biguanid (Biguanide, PHMB, f.eks. BaquaSpa®)-saniteringsmiddel.

IGANGSETTING

HOT SPRING-massasjebadet er blitt grundig testet i løpet av fabrikkasjonsprosessen for å sikre pålitelighet og langtids kunde#satisfaction. En liten mengde vann kan være igjen i pumpesystemet etter testing og, som et resultat , kan det ha satt flekker på massasjebadskallet eller sidepanelet før levering. Før du fyller massasjebadet, tørk av massasjebadskallet med en bløt klut.

De følgende anvisninger må leses og følges nøyaktig for å sikre en vellykket igangsetting eller gjenfylling.

1. **LUKK ALLE AVLØP OG FYLL MASSASJEBADET** med vann gjennom filterrommet. Vannivået i **HOT SPRING**-massasjebadet bør bli opprettholdt ca. 4 cm over toppen av den høyeste pumpen.
2. **ETTER AT MASSASJEBADET ER BLITT FYLT** med vann og døren til utstyrsrommet er sikret, må strøm bli påført til massasjebadet.
3. **FOR Å SJEKKE DRIFTEN AV JETSYSTEMET** og for å tømme ut eventuell gjenværende luft fra varmesystemet:
 - Trykk på PUMPER-ikonet på Hjemme-skjermen.
 - Trykk på de doble pumpeikonene for å kjøre jet -pumpene ved høy hastighet i ett minutt.
 - Trykk på AV- (lengst til høyre) etter at pumpesystemet er helt driftsklart (som indikert av kraftige, ikke-støtende pumpe), priming av massasjebadet er fullført, for å slå av pumpene

Svake eller støtende pumper er en indikasjon på lavt vannivå eller tilstoppete filterkassetter.

VIKTIG: Vær sikker på at **COMFORT CONTROL**-spakene (se illustrasjon i avsnittet Massasjebadfunksjoner) er åpne ved å dreie hver av dem med urviseren og sjekke for å se at **SMARTJET**-spaken peker i  stillingen.

4. VED BRUK AV EN TESTSTRIPE OG EGNEDE

KJEMIKALIER, juster Total Alkalinity (TA) til 80 ppm, Calcium Hardness (CH) til 100 ppm (hvis et Salt System brukes 50 ppm, deretter pH til vannet i massasjebadet til mellom 7,2 og 7,8. Disse produktene er oppført i avsnittet Vannkvalitet og vedlikehold.

VIKTIG: Tilsett alltid vannkjemikalier for massasjebad direkte inn i filterrommet med jetpumpen på høy hastighet i minst ti minutter. Å justere Total Alkalinity (TA) som et første trinn er viktig, siden ute-av-balanse-TA kan innvirke på muligheten til å justere pH på riktig måte og vil hinder at rensedmidlet driver effektivt.

5. SUPERKLORINER MASSASJEBADVANNET



ved å tilsette 1½ teskje med klor (natrium diklor per 950 liter med massasjebad. Trykk på Clean Cycle [Rengjøringsyklus] Home [Hjemme]-skjermen for å sirkulere massasjebadvannet i en ti-minutters periode.

6. I LØPET AV SUPERKLORINERINGSPERIODEN

, roter **SMARTJET**-spak(er) gjennom begge driftstillingene, og la massasjebadvannet sirkulere (med pumper på) i like tidsperioder. **HOT SPRING**-massasjebadets **SMARTJET**-spaker er utformet til å drive i kl. 3- og 9-stillingene.

7. INNSTILL TEMPERATURKONTROLLEN

massasjebadet er forhåndsprogrammert til å nå 38 °C (100 °F), og vil vanligvis gjøre det innen 18 til 24 timer. Du kan øke vanntemperaturen ved:

- Trykk på temperaturvinduet på Hjemme-skjermen for å vise Innstilt temperatur-skjermen.
- Trykk på  eller  for å endre den innstilte vanntemperaturen.

Sett vinyldekslet på massasjebadet og la vanntemperaturen stabilisere seg. Vær sikker på at du fester dekslet på plass ved å bruke deksellåsene. Sjekk vanntemperaturen en gang i blant. Når vanntemperaturen kryper over 32 °C (90 °F), fortsett til neste trinn. For å forhindre tukling, kan du låse den ønskede temperaturinnstillingen. Se avsnittet Hovedkontrollpanel for detaljer.

8. DREI SMARTJET SYSTEM-SPAKEN(E) TIL DEN PRIMÆRE STILLINGEN(KL. 3)

Aktiver 10 min. jetsyklus som beskrevet i trinn 5 for å slå på 10 min. jetsyklus i ti minutter for å sirkulere vannet i massasjebadet. Etter 10 min. jetsyklus er fullført, test vannet i massasjebadet for rester av FAC (Free Available Chlorine). Hvis resten er mellom 1-3 ppm på teststrimlene (mellom 1-3 ppm hvis et saltsystem brukes) gå videre til det neste trinnet. Hvis resten er mindre enn 1 ppm, superkloriner vannet i massasjebadet ved å tilsette vannet ved å tilsette 1½ teskje med klor (natriumdiklor) per 950 liter (250 gallon) med massasjebadvann. Aktiver 10 min Jetsyklus igjen for å sirkulere massasjebadvannet i en ti-minutters sykklus.

9. DREI SMARTJET SYSTEM-SPAKEN(E) TIL 2. STILLING(KL. 9)

Aktiver 10 Min Jetsyklus som beskrevet i trinn 5 for å slå på syklusen i ti minutter for å sirkulere vannet i massasjebadet. Test vannet i massasjebadet for FAC (Free Available Chlorine)-rester. Hvis resten er mellom 1-3 ppm på teststrimlene (mellom 1-3 ppm hvis et saltsystem brukes) gå videre til det neste trinnet. Hvis resten er mindre enn 1 ppm, superklorer vannet i massasjebadet ved å tilsette 1½ teskje med klor (natriumdiklor) per 950 liter (250 gallon) med massasjebadvann. Aktiver rengjøringsyklusen igjen for å sirkulere massasjebadvannet i en ti-minutters periode til. Gjenta denne prosedyren til begge **SMARTJET**-spaker driftsposisjoner er blitt testet.

10. SJEKK Total alkalinitet (TA) igjen ved 80 ppm, CH (kalisumhardhet) ved 100 ppm (hvis et Salt System brukes 50 ppm), deretter massasjebadvannets pH ved mellom 7,2 og 7,8 med en **FRESHWATER** 5-veis teststrimmel.

VIKTIG: Vær sikker på at du justerer Total Alkalitet (TA) først siden en ute-av-balanse tilstand vil innvirke på muligheten til å justere PH på riktig måte og vil hinder rensediet fra å virke effektivt.

Massasjebadet er klart til bruk når vannet har sirkulert gjennom hver av **SMARTJET** -spakens driftstillinger og klornivå fortsetter å være mellom 1 ppm og 3 ppm (mellom 1-3 ppm hvis et Salt System brukes).

11. TEST VANNET HVER UKE ELLER FØR HVER GANG MASSASJEBADET BRUKES

SETTE I GANG

UTSTYRSROMDØR

Utstyringsromdøren sitter under dokken. For å fjerne døren, skyv hver av de 3 klipsene til venstre og senk klipsen (hvis klipsen ikke glir, løsne de 2 skruene som holder klipsen litt). Senk dørpanelet, fjern koplingsstykket fra baksiden av døren festet til Logo-lyset, fjern dørpanelet. Reverser prosedyren for å feste dørpanelet igjen.

VIKTIG: Vær sikker på at den øverste høyre siden av Logo-lyset sitter inne i utskjæringen i hjørnet av massasjebadet når du setter døren på plass igjen.

UTSTYRSROM

Illustrasjonen nedenfor brukes bare som en henvisning (massasjebadet ditt kan se annerledes ut). Utstyringsrommet sitter bak forsidepanelet til massasjebadet under dokken.

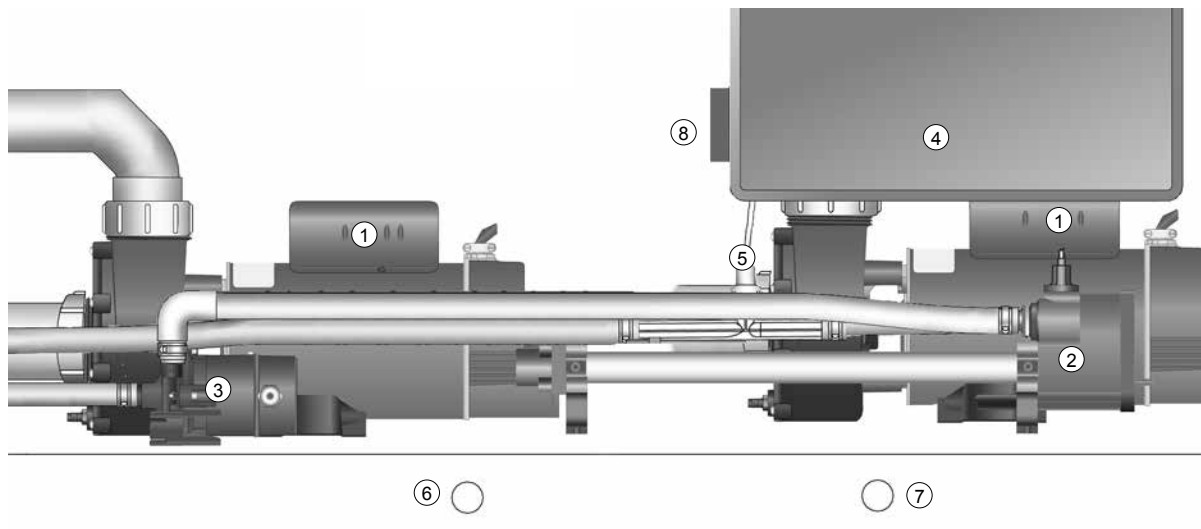

UTSTYRSROM

- | | |
|---------------------------------------|--|
| 1. Wavemaster™-jetpumpe | 5. Ozoninjektor (valgfritt) |
| 2. No-Fault™-varmeapparat | 6. Hovedavløp (med avstengningsventil) |
| 3. Silent Flo 5000™-sirkulasjonspumpe | 7. Sekundært avløp |
| 4. IQ 2020™-kontrollboks | 8. Bindingsterminal |

VANNKVALITET OG VEDLIKEHOLD

GRUNNLEGGENDE INFORMASJON

Det er viktig å ha rent vann. Vannvedlikehold er én av de mest forståtte, og viktigste, delene av å eie et massasjebad. Leverandøren kan lede deg gjennom prosessen med å oppnå og vedlikeholde balansert vann i massasjebadet, basert på lokale forhold.

VIKTIG: Du finner vannterminologi i slutten av dette avsnittet.

- **Les alltid og henvis til eierhåndboken** for fullstendig informasjon.
- **Test vannet ditt** med en teststrimmel én gang i uken eller hver gang massasjebadet brukes.
- **Tilsett kjemikalier** ofte i små mengder for å hindre overdosering av massasjebadet.
- **Bruk bare massasjebadet** når klornivå er mellom 1-3 ppm eller tilsett klor manuelt etter behov.
- **Når du bruker et Salt System**, les og henvis til den separate eierhåndboken
- **Det er massasjebadeierens ansvar** å hindre over- eller underklorinering.

VIKTIG: Husk å skifte vannet hver tredje eller fjerde måned (lenger for salt). Massasjebadvann som blir vedlikeholdt ved bruk av et Salt Water Sanitizing System kan vare mye lenger - opptil tolv måneder, med riktig stell*. Se eierhåndboken for detaljerte anvisninger.

Sjekk med **HOT SPRING**-leverandøren for å finne ut om vann i ditt område har spesielle kvaliteter - slik som høyt metall- eller mineralinnhold - som bør bli adressert.

Programmet ditt vil avhenge av vannets mineralinnhold, hvor ofte du bruker massasjebadet og hvor mange personer som bruker det.

VANNKVALITETSKJEMA

PARAMETER	MÅL	MIN. - "OK"-OMRÅDE - MAKS.	
pH	7,4	7,2	7,8
ALKALITET	80 ppm	40 ppm	120 ppm
HARDHET	100 ppm	75 ppm	150 ppm
HARDHET (SALT-SYSTEM)	50 ppm	25 ppm	75 ppm
KLOR	2 ppm	1 ppm	3 ppm

Det er ditt ansvar å vedlikeholde vannkvaliteten og renheten til filterne i massasjebadet. Å holde vannet i massasjebadet balansert forlenger levetiden til massasjebadkomponentene og vil gjøre vannet mer behagelig. Leverandøren kan lede deg gjennom prosessen med oppnå og vedlikeholde perfekt vann i massasjebadet, basert på lokale forhold. Programmet ditt vil avhenge av vannets mineralinnhold, hvor ofte du bruker massasjebadet og hvor mange personer som bruker det. **WATKINS WELLNESS** har utviklet flere vannstellsystemer og -produkter for å forenkle vannstell som er tilgjengelig fra autoriserte **HOT SPRING**-forhandlere.

FRESHWATER Salt System	Vanishing Act™-kalsiumfjerner
FRESHWATER -saltteststrimler	CLEAN SCREEN -prefilter
FRESHWATER 5-veis teststrimler	

*For mer informasjon gå til www.hotspring.com/save-water

KJEMIKALIESIKKERHET

Når du bruker kjemikalier, les etikettene nøye og følg anvisningene helt. Selv om kjemikalier beskytter deg og massasjebadet når de brukes riktig, kan de være farlige i konsentrert form.

Følg alltid følgende retningslinjer:

- La bare en ansvarlig person håndtere bassasjebadkjemikalier. Hold dem utenfor barns rekkevidde.
- Mål nøye de nøyaktige spesifiserte mengder, aldri mer. Ikke overdoser massasjebadet.
- Håndtere alle beholdere forsiktig. Skal oppbevares på et kjølig, tørt, godt ventilert sted.
- Hold alltid kjemikaliebeholdere lukket når de ikke er i bruk. Sett lokkene tilbake på de riktige beholderne.
- Ikke inhaler damper eller la kjemikalier komme i kontakt med øynene, nesen eller munnen din. Vask hendene dine umiddelbart etter bruk.
- Følg råd for nødsituasjoner på produktetiketten i tilfelle av kontakt ved et uhell eller hvis kjemikallet blir svelget. Ring til lege eller den lokale giftkontrollsentralen. Hvis det trengs lege, ta med deg produktbeholderen slik at substansen kan bli identifisert.
- Ikke la kjemikalier komme på omliggende overflater eller beplantninger. Ikke bruk en støvsuger til å rense opp kjemiske søl.
- Røyk aldri i nærheten av kjemikalier. Noen damper er svært tennbare.
- Ikke oppbevar kjemikalier i utstyrsrommet til massasjebadet.

SLIK TILSETTER DU KJEMIKALIER TIL VANNET

VIKTIG: Alle vannkjemikalier for massasjebad, inkludert kornet diklor, MPS, kornet pH-øker eller -minsker, kornet total alkalinitetsøker, flytende flekk- og avsetningshemmer og flytende antiskummiddel må alltid tilsettes direkte inn i filterkammeret mens dysepumpen kjører i høy fartmodus, og den må kjøre i minst ti minutter.

For å tilsette kjemikalier til vannet i massasjebadet:

1. Brett tilbake dekslet. Fjern det forsiktig og sett til side filterromdekslet.
2. På kontrollpanelet:
 - Trykk  på Hjemme-skjermen for å vise Rengjøringscyklus-skjermen.
 - Trykk på **Start** for å begynne 10 min. jetsyklus.
3. Mål nøye den anbefalte mengden av kjemikallet og hell det langsomt inn i filterkammeret. Vær forsiktig så du ikke spruter kjemikalier på hendene dine, i øynene, på overflaten til skallet til massasjebadet eller massasjebadkabinettet.
4. Sett filterromdekslet tilbake på plass. Etter ti minutter vil dysepumpen automatisk slå seg av for å fullføre prosedyren. Lukk og lås dekslet.

⚠ FARE: Fare for drukning: La aldri et åpent massasjebad være uten oppsyn!

VIKTIG: Etter en superklorineringsbehandling eller ikke-klor sjokk av massasjebadet, la lokket være åpent i minst 20 minutter for å la oksideringsgassen luften ut. En høy konsentrasjon av innestengt oksideringsgass som kan forekomme som et resultat av sjokkbehandlingen (ikke daglig rengjøring) kan eventuelt forårsake missfarging eller vinyl-nedbrytning av bunnen til dekslet. Denne type skade blir ansett som kjemisk misbruk og er ikke dekket av betingelsene i den begrensede garantien.

GRUNNLEGGENDE REGLER FOR VANNVEDLIKEHOLD

- **Testing:** Test vannet ukentlig eller hver gang massasjebadet brukes med lettvin **FRESHWATER** 5-veis teststrimler eller mer nøyaktig flytende/tablett reagenstestsett iflg. anvisningene. Kritiske parametre: rensmiddelnivå, pH, Calcium Hardness (CH) og Total Alkalinity (TA). Oppbevar testutstyr på et mørkt, kjølig, tørt sted for å opprettholde styrken.
- **Vannfiltrering:** 100% ingen forbikjøring 24 timers filtrering brukt i **HOT SPRING** massasjebad gir den beste måten å holde vann rent ved stadig å sirkulere rensmidler og fjerne avfall fra massasjebadet. Kontroller og rengjør filter på regelmessig basis for topp ytelse.
- **Kjemisk balanse/pH-kontroll:** Det er viktig å justere de primære vannparametre (Total Alkalinity, Calcium Hardness, pH) til de anbefalte verdiområdene slik at de er stabilisert eller balansert. Balansere vannkjemien hver gang du fyller massasjebadet med nytt vann og deretter i løpet av levetiden til vannet. Å holde vannet i balanse hindrer skade ved å holde pH i et trygt verdiområde og hinder dannelse av kalsiumoppbygging på massasjebadutstyret. En lav pH kan skade metallkomponenter mens en høy pH kan forårsake høye kalsiumnivå til å danne avleiring. Forhandleren skal gi en detaljert orientering om vannkemi like etter at det nye massasjebadet er fylt for aller første gang.
- De følgende tre vannkomponentene må holdes i balanse for å unngå skade på massasjebadet. Balansere disse komponentene i den rekkefølge de er oppført her siden hver av dem vil hjelpe deg å balansere den neste ved å bruke en minimal mengde med kjemikalier.
 1. **Kalsiumhardhet (CH)** – CH er målet for mengden av oppløst kalsium i vannet. Lave nivåer kan gjøre vannet korrosivt og høye nivåer skaper avleiringer på massasjebadkomponenter. Den anbefalte CH-avlesningen er mellom **75 - 150 ppm**. En hardhet på 50 ppm anbefales med Salt System. Hvis CH-nivået er for høyt, senk det med **VANISHING ACT**-kalsiumfjerner iflg. anvisninger. Etter at det er i balanse, forblir vanligvis CH-avlesningen stabil til nytt vann blir tilsatt. Vær forsiktig når du fyller opp massasjebadet fra et vannbløtemiddel for å sikre at kalsium fortsatt er i balanse og unngå skade på massasjebadet.
 2. **Total alkalitet (TA)** - TA er et mål av vannets evne til å motstå endringer i pH eller bufferkapasitet. En lav TA lar pH lett fluktuere. Den anbefalte TA-avlesningen er mellom **40 - 120 ppm**. For å heve TA, bruk **HOT SPRING FRESHWATER** pH/Alkalinity Up (natriumhydrogenkarbonat) For å senke TA, bruk **HOT SPRING FRESHWATER** pH/Alkalinity Down (natriumbisulfat). Etter at TA er balansert, forblir den vanligvis stabil inntil neste tømning/gjenfylling. Vi anbefaler at du sjekker TA-avlesningen én gang pr. måned. Heve/senk TA kan forårsake at pH-avlesninger fluktuere sterkt. Ignorer pH-avlesningene på testtrimmelen mens du balanserer TA.
 3. **pH** - pH er målet for surhet og alkalitet. Å opprettholde det riktige pH-nivå vil optimere effektiviteten til rensmidlet, forhindre skade på massasjebadet og fysisk ubehag for brukere av massasjebadet.

Alkalint massasjebadvann (Avskallings-sone)	8,2	Tilsett pH-minsker for å senke pH
	7,8	
Komfort-sone	7,6	Ideelt
	7,4	
	7,2	
Surt massasjebadvann (Korroderende sone)	6,8	Tilsett pH-øker for å heve pH
	pH	

En lav pH oppløser rensmiddel, forårsaker korrosjon og irriterer brukere av massasjebad. Et høyt pH-nivå vil nøytralisere rensmiddel, fremme avleiring og gjøre vann uklart. Den anbefalte pH-avlesningen er mellom **7.2 - 7.8**. For å senke pH-nivået, bruk **HOT SPRING FRESHWATER** pH/Alkalinity Down (natriumbisulfat). For å heve pH-nivået, bruk **FRESHWATER** pH/Alkalinity Up (natriumkarbonat).

- **Vannbehandlingsmidler:** Fyllevann for massasjebad varierer fra sted til sted og bruker til bruker, derfor er det viktig å konsultere forhandleren for et egnet program.
 - a. **VANISHING ACT** – HØYE NIVÅER av kalsium og noen mineraler kan bli fjernet fra vannet med **VANISHING ACT** til engangsbruk. Høye kalsiumnivåer kan forårsake dannelse av avleiring på massasjebadutstyr og skjellet.
 - b. **RENGJØRE-SKJERM** pre-filter – **RENGJØRE-SKJERM** pre-filter bør brukes ved hver oppfylling og avtopping for å fjerne forurensende stoffer fra fyllevannet, spesielt jern, kobber og mangan. Mange vannkilder inkludert brønnvann, inneholder høye konsentrasjoner av mineraler som kan forårsake misfarging av skallet og plastikk.
 - c. **Stain and Scale Control** – For vann med høyt kalsium- og mineralinnhold kan det være nødvendig å bruke et avleiringshemmende middel slik som **Stain and Scale Control**. Ettersom vann fordampes fra massasjebadet og nytt vann blir tilsatt, vil mengden av oppløste mineraler slik som kalsium, kobber, jern og mangan øke. (Minimere fordampning ved å beholde dekslet på massasjebadet når det er mulig.) Høyt jern- eller kopperinnhold kan produsere grønne eller brune misfarginger på massasjebadet
 - d. **Skumhemmere** - Såpe blir introdusert i massasjebadet fra brukeres kropp og badedrakter og kan få vannet i massasjebadet til å skumme når pumpene brukes. Lave nivåer av kalsiumhardhet (bløtt vann) kan øke skumming. Selv om ozon og saltsystem kan oksidere såperester, kan det bli nødvendig å tilsette skumhemmere for å undertrykke skummet. For mye såpe i vannet kan kreve skifting av vann for å løse problemet.
- **Oksideringsmidler:** Ozon og monopersulfat (MPS) er oksideringsmidler brukt til å hindre oppbyggingen av forurensende stoffer, minimere effektiviteten av rensmidler, minimere kombinert klor og forbedre vannklarhet. De kan også brukes sammen med EPA-registrerte rensmidler. **FRESHWATER** III -ozonsystemet med høy styrke bruker Corona Discharge-teknologi for å produsere en høy ozonkonsentrasjon som blir injisert inn i massasjebadet 24 timer i døgnet. **HOT SPRING FRESHWATER**-oksidationsmiddel uten klor, monopersulfat (MPS) er en komet oksideringskjemikalie.
- **Rensmidler:** Å opprettholde det anbefalte restnivået av et EPA-registrert rensmiddel til enhver tid vil øke forekomsten av skadelige bakterier og virus i massasjebadvannet. Den anbefalte FAC (Free Available Chlorine), mengden av tilgjengelig klorrensmiddel, er **1 - 3 ppm**. En lav FAC kan la bakterier og virus gro raskt i det varme vannet, og en høy FAC kan forårsake ubehag for brukerens øyne, lunger og hud. Hvert rensmiddel har sin egen anvisning med hensyn til hvor mye som skal brukes og når det skal tilsettes til vannet i massasjebadet. Be forhandleren om deres anbefalinger og anvisninger om riktig rensing av vannet i massasjebadet.
 - a. **FRESHWATER** Salt System
 - b. **FRESHWATER** konsentrerte klorineringskorn.
 - c. Natrium diklor-triazinon (natrium diklor eller klor)
 - d. Flytende klor (natriumhypokloritt).
 - e. Brominatkonsentrat (ett trinns kornet brom).

f. BaquaSpa® (se **BAQUASPA**-håndboken for bruksanvisninger for dette produktet).

VIKTIG: IKKE bruk tri-klor klor, bromo-klor-dimetyl-hydantoin (BCDMH), eller noen type komprimert brom eller klor, syre eller noen type rensmiddel som ikke er anbefalt av **WATKINS WELLNESS**.

HOT SPRING-MASSASJEBAD, VANNVEDLIKEHOLDSPROGRAM

SLIK FYLLER DU MASSASJEBADET MED VANN

Bruk **CLEAN SCREEN** pre-filter for å fjerne uønskede forurensende midler slik som rust, skitt, vaskemidler og alger fra fyllevannet. Oppløste metaller, kopper, jern og mangan blir også fjernet. Anvisninger er inkludert med **CLEAN SCREEN** pre-filter. Fyll alltid massasjebadet gjennom filterkammeret. Ikke fyll massasjebadet med vann fra et svømmebasseng siden svømmebasseng -kjemikalier er svært forskjellige fra de som brukes i et massasjebad og kan skade massasjebadet.

SLIK TILSETTER DU KJEMIKALIER TIL VANNET

Alle vannkjemikalier for massasjebad, inkludert kornet diklor, MPS, kornet pH-øker eller -minsker, kornet total alkalitetøker, flytende flekk- og avsetningshemmer og flytende antiskummiddel må alltid tilsettes direkte inn i filterkammeret mens dysepumpen kjører i høy hastighets-modus og den må kjøre i minst ti minutter med dekslet av Bruk Clean-knappen/-funksjonen til å sikre at kjemikaliene er riktig blandet når de tilsettes.

BYGGE OPP EN RENSEMIDDELROUTINE

I løpet av den første måneden som eier, mål rester av rensmiddel daglig for å etablere en basislinje for rensmiddel som trengs i forhold til bruk av massasjebadet. Rensmiddel som trengs er mengden av FAC som trengs for antall brukere og deres kombinerte brukstid. For eksempel, to massasjebadbrukere i tjue minutter hver dag skaper vanlig behov for rensmidlet som brukes for å fastslå hvor mye rensmiddel som skal tilsettes til vannet for å opprettholde den riktige resten. Hvis bruksmønsteret øker dramatisk med inviterte gjester, øker mengden og hyppigheten av nødvendig rensmiddel dramatisk.

UTFØRE SUPERKLORINERINGS-/IKKE- KLOR-SJOKKBEHANDLING

A weekly or monthly super chlorination 1.5 tsp dichlor/950 liters (250 gallons) or shock 4tbs mps/950 liters (250 gallons) may be required of your chosen sanitation program. Øke klor til 3 ppm i 24-48 timer fjerner ekstra avfall og klorminer fra vannet. Natrium diklor er 6x sterkere enn MPS og kan være mer egnet for de brukere som opplever mye bading. Kjør alle pumpene og la lokket være åpent i minst 20 minutter for å la oksideringsmiddelgassen luften ut for å hindre skade og misfarging av dekslet og putene etter at du utfører en superklorining eller sjokk av massasjebadet. Denne type skade blir ansett som kjemisk misbruk og er ikke dekket av betingelsene i den begrensede garantien.

VIKTIG: La alltid FAC falle under 3 ppm før du bruker massasjebadet.

 **FARE:** La aldri et åpent massasjebad være uten overvåkning, spesielt hvis det er barn til stede!

FRESHWATER -SALTSYSTEM (VALGFRITT)

Salt Water Sanitizing System omdanner vann og natriumklor salt til klorrensningmiddel. Dette er kompatibelt med klorbaserte systemer og kjemikalier. Selv om systemet har redusert vedlikehold, er det ikke automatisk. Det er viktig at brukeren tester og balanserer vannet på regulær basis. En kalsiumhardhet mellom **25 - 75 ppm** anbefales for å forlenge jernvarens levetid. Se brukerveiledningen for saltsystemet for ytterligere anvisninger.

YTTERLIGERE VANNSTELLPRODUKTER

- **RENGJØRING-SKJERM** Pre-filter
- **FRESHWATER** konsentrerte klorineringskorn, natrium diklor
- **FRESHWATER** oksideringsmiddel uten klor, monopersulfat (MPS)
- **FRESHWATER** III høy styrke ozonsystem
- **FRESHWATER** Ag⁺-sølvionrensere
- **VANISHING ACT**-kalsiumfjerner
silver ion-rensningmiddel introduserer sølv-ioner inn vannet via erosjon av sølvinfiserte kuler som hemmer bakterievekst. Når kombinert med MPS, eller klor, blir avfall oksidert og fjernet fra vannet.

Det er viktig å følge den anbefalte applikasjon og vedlikeholdsprogrammer skissert for bruken av hvert produkt. Hvis massasjebadet blir brukt i en lang periode, slik som en hel ettermiddag eller kveld, kan det være nødvendig med mer rensmidler.

Nødvendig: Super Chlorinate/Shock massasjebadet ukentlig for å re-aktivere sølvion-kassetten, tillate utslippet av sølvioner, og raskt utrydde eventuelle gjenværende forurensende stoffer. Uten denne ukentlige sjokkbehandlingen, kan sølvion-kassetten stoppe å slippe ut sølvioner i vannet.

VIKTIG: Bruk bare diklor- eller flytende klorrensningmidler. Sølv er ikke kompatibelt med brom og biguanider. Ikke bruk en vannklarende middel. Klarende midler vil forårsake at vannet i massasjebadet blir uklart.

MANUELL KLOR (NATRIUMDIKLOR)

WATKINS WELLNESS anbefaler bruken av **FRESHWATER** Concentrated Chlorinating Granules (natriumdiklor) for rensing av vannet. Natriumdiklor blir foretrukket fordi det er fullstendig oppløselbart, oppløser seg raskt og er nesten pH-nøytralt. Den anbefalte FAC (Free Available Chlorine), mengden av tilgjengelig klorrensningmiddel, er 1 - 3 ppm.

Hvis FAC er for lavt: øk FAC ved tilsette kornet natrium diklor.

Hvis FAC er for høy: La det gå litt tid og FAC-nivå vil naturlig synke over tid.

Hvis massasjebadet lukter av klor: superkloriner eller sjokk massasjebadet. FAC-klor har ikke lukt, mens kombinert brukt klor (kloraminer) har en sterk klorklukt som kan elimineres ved å sjokke vannet.

VIKTIG: Det finnes flere former for stabilisert klor tilgjengelig til bruk i massasjebad og svømmebasseng. Det er utrolig viktig å velge ett som er spesielt utformet for bruk i massasjebad. Bruk av et ukorrekt produkt slik som tri-klor som har en svært lav pH (2,6) og som oppløses for raskt i varmt vann, resulterer i ekstremt høye nivå av klor som **VIL** forårsake skade på massasjebadet ditt. Bruk av komprimert brom/klor eller ikke godkjent rensmiddel **VIL** skade massasjebadet og er spesielt ikke dekket under vilkårene til den begrensede garantien.

VANISHING ACT, ANVISNINGER

(Ditt massasjebad kan se annerledes ut)



Bruksanvisning:

1. Etter at du fyller massasjebadet, bruk en teststrimmel for å måle hardhetsnivået til vannet. Hvis hardhet er over **100 ppm**, bruk **VANISHING ACT**-kalsiumfjerner for å bløte vannet. **Antydnet hardhetsnivå: mellom 75 - 150 ppm, (det må være mellom 25 - 75 ppm når du bruker FRESHWATER-saltsystemet for at det skal virke).**
2. Skyll **VANISHING ACT**-kalsiumfjerner med rennende vann til vannet renner klart. Når det plasseres i massasjebadet, kan de skje en lett overføring av farge til vannet og kan lett løses med klor.
3. Finn varmeapparatreturen i fotgropen (se illustrasjon ovenfor).
 - a. Plasser **VANISHING ACT** kalsiumfjerner (flat side ned) over varmeapparatreturen.
 - b. Etter 10-12 timer, flipp kalsiumfjerner over og plasser den over varmeapparatreturen igjen.
 - c. Etter til sammen 24 timer, ta kalsiumfjerner av varmeapparatreturen og kast den.

Merk: IKKE KJÖR PUMPENE MENS KALISUMGJERNEREN ER PÅ PLOSS

VIKTIG:

- Pass alltid på et vann er balansert og renses ved bruk av det EPA-godkjente rensedmidlet før du går opp i massasjebadet.
- For maksimal effektivitet, pass på at kalsiumfjerner forblir på suksjonsnippelen mens kalsiumfjerner er i bruk.
- Kalsiumfjerner er muligens ikke nødvendig hvis vannhardhet allerede er i eller under det anbefalte verdiområdet.
- Flere kalsiumfjerner kan være nødvendig hvis den opprinnelige vannhardheten er over 200 ppm.

OZON-VEDLIKEHOLD (VALGFRITT)

Reduserte eller ingen ozonbobler kommer fra varmeapparatretur (tilstoppet ozoninjektor) eller ingen ozon, rengjøre injektoren:

1. Plasser 0,5 liter (16 ounces) med hvit eddik i en kopp eller bøtte.
2. Løsne forsiktig den lange slangen festet til bunnen av ozoniseringsapparatet som sitter i utstørsrommet.

⚠ FARE: Sett enden av slangen inn i eddiken, og vær sikker på at enden av slangen sitter på bunnen av beholderen.

3. Kjør massasjebadet til hele 0,5 liter (16 under) med eddik er borte. Dette skulle tillate en rikelig strøm av eddik å kjøre gjennom injektoren og fjerne blokkeringen.
4. Gjeninstaller slangen til bunnen av ozoniseringsapparatet.

Vannkjemiskade er ikke dekket av garantien. De kjemiske nivåer og vannkvaliteten er under din direkte kontroll. Med riktig grunnleggende stell vil massasjebadet gi mange år med avslapping i varmt vann. Hvis du er usikker på en kjemikalie eller dens bruk i massasjebadet, kontakt den autoriserte forhandleren eller **WATKINS WELLNESS**.

GJØR DETTE:

- Tilsett alle kjemikalier langsomt inn i filterrommet med jetpumpen i drift i ti minutter.
- Bruk klorgranulater eller flytende natrium hypokloritt klor
- Vær ekstra forsiktig hvis du bruker bakenatron til å rengjøre enten de innvendige eller utvendige plastoverflatene.

VIKTIG: WATKINS WELLNESS anbefaler IKKE bruken av flytende kjemikaliedispenser. Skade på skallet eller komponentene til massasjebadet forårsaket av en flytende kjemikaliedispenser er spesielt ikke dekket av betingelsene i den begrensede garantien. Flytende dispenser kan bli fanget i et område og forårsake overrensning eller slippe ut store klumper av rensedmidler som svært raskt kjemisk brenner skallet og dekslet.

GJØR IKKE DETTE:

- Bruke komprimerte rensedmidler.
- Bruke en flyter-type rensesystem som en lav eller ingen vedlikeholdsløsning for vedlikeholdsprogrammet for massasjebadet.
- Bruke et rensedmiddel som ikke er utformet for massasjebad.
- Bruke svømmebassengsyre (saltsyre) til å senke pH.
- Sende eller strø kjemikalier på vannoverflaten. Denne metoden kan forårsake kjemisk-indusert blæredannelse på overflaten av massasjebadet (kjemisk misbruk).

INSTRUKSJONER FOR VANNSTELL NÅR DU ER PÅ FERIE

Hvis du planlegger å være borte fra hjemmet, følg disse anvisningene for å sikre at vannkvaliteten i massasjebadet blir opprettholdt:

KORTE TIDSPERIODER (3-5 DAGER)

1. Juster pH ved å følge anvisningene skissert i avsnittet Vannkvalitet og vedlikehold.
2. Rens vannet med de følgende sjokkprosedyrene også oppført i avsnittet Vannkvalitet og vedlikehold.
3. Lås dekslet på plass med deksellåsene.
4. Etter at du kommer tilbake, rens vannet med følgende sjokkprosedyrer og balansere pH.
5. Hvis Salt System er installert, se avsnittet Tips, ferie eller begrenset bruk i Salt System eierhåndboken.

LANGE TIDSPERIODER (5-14 DAGER)

Før du drar:

1. Minst én dag før du drar, innstill temperaturen til det laveste nivå. Denne innstillingen skal representere en omtrentlig vanntemperatur på 26 °C (80 °F).

VIKTIG: Oksideringsmidler for massasjebad slik som natrium diklor (klor) opprettholder sitt effektivitetsnivå lenger i varmt vann 26 °C (80 °F) enn i veldig varmt vann 38 °C - 40 °C.

2. Juster pH etter behov. Rens vannet ved å følge sjokkprosedyren.

Etter at du kommer tilbake:

3. Rens vannet ved å følge sjokkprosedyren. Sett den innstilte temperaturen tilbake til den opprinnelige innstillingen. Vannet i massasjebadet kan trygt brukes etter at restrnivå av FAC (Free Available Chlorine) har sunket til under 3,0 ppm.

VIKTIG: Hvis du ikke skal bruke massasjebadet i en lengre tidsperiode (over 14 dager) og en utenforstående vedlikeholdservice (eller nabo) ikke er tilgjengelig for å hjelpe med vannvedlikeholdet, anbefales tømming eller klargjøring for vinter av massasjebadet. Massasjebad utstyrt med vårt **FRESHWATER** III-ozonsystem kan forlenge dette til 4 uker. **FRESHWATER** III-ozonsystemet beskytter imidlertid ikke mot mulig frostskaide.

VEDLIKEHOLD AV SUPPLERENDE VANN

Riktig vannrensing og mineralbalanse (pH-kontroll) er absolutt av avgjørende betydning for et fullstendig vedlikeholdsprogram for massasjebadvann. Her er to populære vanntilsetninger som er et alternativ:

Mineralavsetningshemmere

Ettersom vann fordampes fra massasjebadet og nytt vann blir tilsatt, vil mengden av oppløste mineraler øke. Minimer fordampning ved å holde dekslet på massasjebadet når det er mulig. Massasjebadvannet kan til slutt The spa water may eventually become "hard" (calcium hardness too high) enough to damage the heater by calcifying its surface. Riktig pH-kontroll kan minimere dette.

Normal såpeoppbygging vil kreve vannpåfylling ofte nok til at mineralnedfellingene normalt ikke er et problem.

En gang iblant kan høyt jern- eller kopperinnhold i vannet produsere grønne eller brune misfarginger på massasjebadet. En misfargings- og avleiringshemmer kan hjelpe til å redusere disse metallene.

VIKTIG: Brønnvann kan inneholde høye konsentrasjoner av mineraler. Bruken av et vannfilter for lavt vannvolum med ekstra små porer (in-line pre-filter slik som **CLEAN SCREEN**-pre-filter) vil hjelpe til å fjerne mange av de større partiklene i løpet av fyllingen av massasjebadet. In-line pre-filter kan kjøpes fra den lokale **HOT SPRING**-forhandleren.

Skuminhibitorer

Massasjebadvann krever skifting p.g.a. oppbygging av såpe i vannet. Vanligvis vil såpe få vannet til å skumme når pumpene brukes. Såpe blir introdusert til vannet fra to kilder: brukers kropp som beholder såperester etter dusjing, og badedrakter som beholder såpe etter vasking.

Skuminhibitorer kan dempe skum, men kan ikke fjerne såpe fra vannet. Såpe er vanskelig å fjerne fra vannet siden såpe ikke blir oksidert av andre kjemikalier som tilsettes til massasjebadet. Bare ozon kan oksidere såpe.

Mulig såpeoppbygging i vannet vil bli konsentrert og resultere i en uren følelse på baderens hud, som det er umulig å gjøre noe med. Når dette skjer, er det på tide å tømme og fylle massasjebadet igjen. Avhengig av såpeinnmatning bør vannet vare i omtrent fire måneder før det trenger å bli tømt ut.

VANNTERMINOLOGI

De følgende kjemiske termer brukes i avsnittet Vannkvalitet og vedlikehold. Å forstå meningen av dem vil hjelpe deg å bedre forstå vannvedlikeholdprosessen.

Bromaminer: Forbindelser dannet når brom kombinerer med nitrogen fra kroppsoljer, urin, svette, osv. I motsetning til kloraminer, har bromaminer ikke en skapt lukt, og er effektive rensedmidler

Brom: Et halogenrensemiddel (i den samme kjemiske familie som klor). Brom blir vanligvis brukt i stav-, tablet- eller kornet form.

Kalsiumhardhet: Mengden av oppløst kalium i vannet i massasjebadet. Dette skal være mellom 75 - 150 ppm (Saltsystem: mellom 25 - 75 ppm). Høye kalsiumnivå kan forårsake uklart vann og avleiring. Lave nivå kan forårsake skade på utstyret til massasjebadet

Kloraminer: Forbindelser dannet når klor kombinerer med nitrogen fra kroppsoljer, urin, svette, osv. Kloraminer kan forårsake øyeirritasjon, samt har en sterk lukt. I motsetning til bromaminer, er kloraminer svakere, langsommere rensedmidler.

Klor: Et effektivt rensedmidlekjemikalie for massasjebad. **WATKINS WELLNESS** anbefaler bruken av natriumdiklor-type kornet klor. Denne typen blir foretrukket fordi den er fullstendig oppløselig og nesten pH-nøytral.

Klor- (eller brom-)rester: Mengden av klor eller brom som er igjen etter at klor- eller brombehovet er oppfylt. Derfor er resten mengden av rensedmidler som er kjemisk tilgjengelig til å drepe bakterier, virus og alger.

Korrosjon: Den gradvise slitasjen av metall- og plastdeler i massasjebadet, vanligvis forårsaket av en kjemisk reaksjon. Generelt sett blir korrosjon forårsaket av lav pH eller vann med nivåer av TA, CH, pH eller rensedmidler som er utenfor de anbefalte verdiområder.

Halogen: ET hvilket som helst av disse fem elementene: fluor, klor, brom, jod og astatin.

MPS: Monopersulfate is the non-chlorine oxidizer used with the **FRESHWATER_{Ag+}** silver ion purification system. Ikke et rensedmiddel.

Salpetersyre: Formuleringen av salpetersyre, en høyt korroderende kjemikalie, er et biprodukt av ozongenereringsprosessen. Salpetersyre blir

produsert i svært små mengder og blir rett oppløst i vannstrømmen med ozon.

Oksideringsmiddel: Bruken av et oksiderende kjemikalie er for å forhindre oppbyggingen av forurensende stoffer, maksimere effektiviteten av rensedmidler, minimere kombinert klor og forbedre vannklarhet. Se MPS og ozon.

Ozon: Ozon er et kraftig oksideringsmiddel som blir produsert i naturen og kunstig av mennesker. Ozon danner ingen biprodukter, oksiderer kloraminer og vil ikke endre vannets pH.

pH: Målet for vannets surhet og alkalitet. Den anbefalte pH for vannet i massasjebadet er 7,2 til 7,8. Under 7,0 (ansett som nøytral), er vannet i massasjebadet for surt og kan skade varmesystemet. Over 7,8, vannet er for alkalisk og kan resultere i uklart vann og avleiring på skallet og varmeapparatet.

ppm: Forkortelsen for "parts per million" [deler per million], standardmål for kjemisk konsentrasjon i vann. Identisk til mg/l (milligram per liter).

Reagens: Et kjemisk stoff i flytende, pulver- eller tablettform til bruk i kjemisk testing.

Rensedmiddel: Sanitizers# blir tilsatt og opprettholdt på anbefalte rester for å beskytte badere mot patogene organismer som kan forårsake sykdom og infeksjon i massasjebadsvann.

Avleiring: Grove kalsiumbærende avleiringer som kan belegge massasjebadoverflarer, varmeapparat, rørledninger og tilstoppe filter. Generelt sett er avleiring forårsaket av mineralinnhold kombinert med høy pH. I tillegg dannes avleiring lettere i høyere vanntemperaturer.

Superklorinering: Også kjent som "sjokkbehandling." Superklorinering er en prosess med å tilsette betydelige doser av et raskt oppløselig rensedmiddel ("diklor" anbefales) til oksidert ikke-filtrerbart organisk avfall, og for å fjerne kloraminer og bromaminer.

Total Alkalinity [Total alkalitet] (TA): Mengden av bikarbonater, karbonater og hydroksider som er til stede i vannet. Riktig total alkalitet viktig for pH-kontroll. Hvis TA er for høy, er pH vanskelig å justere. Hvis TA er for lav, vil det være vanskelig å holde pH på det riktige nivå. Det ønskelige verdiområdet for TA i vannet til massasjebadet er 40 til 120 ppm.

BRUKSANVISNINGER

TRÅDLØS FJERNKONTROLL

BRUKE FJERNKONTROLLEN



HOT SPRING trådløse kontrollpanelet har en fullfarge LCD-pekeskjermer til å drive alle massasjebadfunksjoner og -egenskaper, trådløs kommunikasjon med kontrollsystemet og trådløs lading via en dokkingstasjon på bartoppen.

Når du aktiverer en funksjon eller egenskap, trykk med et lett, men bestemt trykk, og funksjonene eller egenskapen vil aktiveres når du fjerner fingeren fra pekeskjermer.



VIKTIG: Aldri sitt, stå eller len deg mot LCD-pekeskjermer når du går inn eller ut av massasjebadet siden det kan skade skjermen.

- Det trådløse fjernkontrollpanelet skal settes i dokkingbrettet når det ikke er i bruk.
- Fjernkontrollen kan settes i dokkingstasjonen i hvilken som helst retning.
- Maksimal anbefalt bruksavstand mellom fjernkontrollen og dokken er 9 m (30'). Alle hindringer mellom fjernkontrollen og dokken kan hindre fjernkontrollen fra å kommunisere, inkludert gjennom massasjebadvannet.
- Et praktisk brett på bartoppen er tilgjengelig som et sekundært plasseringssted mens massasjebadet er i bruk. Fjernkontrollen skal alltid bli returnert til dokkbrettet før du setter dekselet på massasjebadet.

SVÆRT VIKTIG: Den trådløse fjernkontrollen er en høyst teknisk enhet utformet til bruk i massasjebadet. Behandle den deretter!

- Den trådløse fjernkontrollen (IP67-klassifisert) kan legges i vann og flyter hvis den ved et uhell blir sluppet ned i massasjebadvannet.
- Legg aldri fjernkontrollen ned i eller la den flyte i massasjebadet i en lengre tidsperiode.
- Ikke la fjernkontrollen flyte inne i filterområdet. Sterke virvling og støt kan gjøre fjernkontrollen permanent ubruktbar.
- Å slippe ned fjernkontrollen på en hard overflate kan knuse skjermen og gjøre den permanent ubruktbar. Fysisk misbruk er ikke dekket av garantien.
- Fjernkontrollen vil IKKE kommunisere med massasjebaddokken hvis den er under vann.
- Fjernkontrollen skal IKKE bli dokket eller lagret i omgivelsestemperaturer utenfor -30 ° C til +50 ° C (-20 ° F til +122 ° F).
- Radioomgivelser vil variere og kan til tider bryte forbindelsen mellom fjernkontrollen og massasjebadet eller muligens returnere deg til hjemmeskjermen på fjernkontrollen. Dette er normalt og vanlig drift vil fortsette etter noen få sekunder. Hvis tap av kommunikasjon vedvarer, se avsnittet Feilsøking.
- Ikke la fjernkontrollen bli utsatt for direkte sollys i en lengre tidsperiode, siden solvarme kan forårsake problemer med pekeskjermer.

BATTERI

For best batteriyttelse, sett den trådløse fjernkontrollen tilbake i ladedokken når den ikke er i bruk. Når den ikke er i dokken, selv i hvilemodus, vil batteriet bruke strøm.

Hvis batteriet er flatt, returner fjernkontrollen til dokken for umiddelbar gjenopplading.

Når det er returnert til dokken, vil alle massasjebadfunksjoner virke, men fjernkontrollen skal være i dokken til den er helt oppladet. Under normale forhold vil et helt flatt batteri ta 6-8 timer til å gjenopplade.

Kontakt den autoriserte **HOT SPRING** -forhandleren for utskiftning av litium-ion-batteriet.

STELL AV FJERNKONTROLLEN:

Bruk bare en ren mikrofiberklut og vann til å rengjøre LCD-skjermen. Slipende kluter, håndkler, papirhåndkler og lignende artikler kan forårsake skade på skjermen til fjernkontrollen. Skal ikke brukes nær aerosolsprayer, løsemidler eller slipemidler.

TIDSAVBRUDD FOR DISPLAY PÅ TRÅDLØS FJERNKONTROLL:



Skjermen til fjernkontrollen vil dimme etter 1 minutt og gå inn i hvilemodus etter 5 minutter.

* Fjernkontrollen vil bare slå seg av hvis den IKKE er i dokkingstasjonen i 24 timer. For å igjenstarte, trykk på pekeskjermer og vent i 40 sekunder mens fjernkontrollen omstarter og laster skjermer.



HJEMMESKJERM



Hjemmeskjermen er standardskjermen. Romtemperaturen vist inne i Hjemme-skjermen er den virkelige temperaturen i massasjebadvannet.











MERK: Den trådløse fjernkontrollen vil gå tilbake til Home [Hjemme]-skjermen etter 45 sekunder uten bruk på noen annen skjerm.

Hjemme-skjermfunksjoner:		
	Strømknapp	Trykk på dette ikonet for å slå pumpene til høyt og alle lysene til blå hvis begge for øyeblikket er av, eller slå av alle pumper, lys og musikk hvis disse funksjonene for tiden er på.
	Minne-skjerm	Trykk på dette ikonet for tilgang til Minne-skjermen.
	10 min. jetsyklus	Trykk på dette ikonet for tilgang til 10 min. jetsyklus-skjermen. Ikonet vil blinke når 10 min. jetsyklus er på.
	Innstillings-skjermen	Trykk på dette ikonet for å få tilgang til siden første Innstillinger-skjermen.

Hjemme-skjermfunksjoner		
	Pumper	Trykk på dette ikonet for å få tilgang til Pumpekontroll-skjermen.
	FRESHWATER Salt System	Hvis det er installert, trykk på dette ikonet for å få adgang til FRESHWATER Salt System-skjermen.

Hjemme-skjermfunksjoner - fortsatt		
	Musikk	Hvis det er installert, trykk på dette ikonet for å få tilgang til den første Musikk-skjermen.
	Lys	Trykk på dette ikonet for å få tilgang til de første Lys-skjermene.

Statusindikatorer		
	Trope-modus eller Automatisk rengjøring	Denne indikatoren er på hver gang Trope-modusen er PÅ eller Automatisk rengjøring er aktivert.
	Massasjebad-/Temp.-lås	Denne indikatoren er på hver gang Massasjebadlåsen eller temperatlåsen er PÅ.
	Batterilevetid	Denne indikatoren forteller deg hvor mye batterilevetid som fremdeles er tilgjengelig for den trådløse fjernkontrollen.
	Batteriladning	Et blinkende lys forteller deg når batteriet lader i dokken. Når indikatoren er massiv, er batteriet ladet.
	FRESHWATER-Salt System	Denne indikatoren vises når denne indikatoren vises når This indicator appears when the FRESHWATER cartridge is over 4 months old and should be changed soon.

Arbeids-skjermikoner		
	Hjemme-ikon	Trykk for å returnere til Hjemme-skjermen.
	Tilbake-ikon	Trykk for å gå tilbake til den forrige skjermen.
	Gå videre-ikon	Trykk for å gå videre til neste skjerm.

TEMPERATURKONTROLL



38.5°C Trykk på den virkelige temperaturen på Hjemme-skjermen for å vise Innstilt temperature-skjermen. Verdiområdet for innstilt temperature er fra 26 °C til 40 °C (80 °F til 104 °F).



MERK: Vanntemperaturen kan variere avhengig av spenningen som brukes og forholdene til massasjebadet og utvendige temperaturer.

Fabrikkinnstilt temperatur for massasjebadvannet er 38 °C (100 °F).

Etter at massasjebadet har blitt brukt, vil den siste temperaturverdien innstilt av brukeren bli lagret i minnet. Hvis strømmen blir koplet fra massasjebadet, vil den automatisk gå tilbake til den siste innstilte temperaturen når strømmen blir tilkopledd igjen.

-  Trykk for å øke den innstilte temperaturen til massasjebadet. Trykk og hold for å øke temperaturen kontinuerlig.
-  Trykk for å senke den innstilte temperaturen til massasjebadet. Trykk og hold for å senke temperaturen kontinuerlig.

MINNE -SKJERM

Trykk  på Hjemme-skjerm for å vise Minne-skjerm.

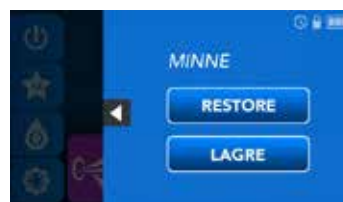

 Trykk for å aktivere det siste sett av driffunksjoner.

 Trykk for å lagre det nåværende sett av funksjoner (bare pumper og lys).

 Trykk for å gå tilbake til Hjemme-skjermen hvis ingen av knappene ovenfor brukes. Skjermen vil automatisk gå tilbake etter 10 minutter uten aktivitet.

RENGJØRINGSYKLUS-SKJERM

Trykk  på Hjemme-skjermen for å vise Rengjøringscyklus-skjermen.

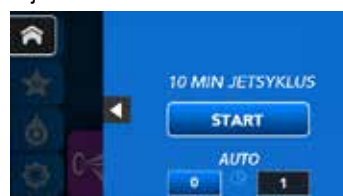

 Trykk for å begynne den manuelle Rengjøringscyklus. Skjermen vil kort vise RENGJØRINGSYKLUS: AKTIV. Aktiverer jetpumpe 1 på høy hastighet i en 10-minutters periode.

 Trykk og hold for å aktivere Automatisk rengjøringscyklusen. Hvis den er aktivert, vil en rengjøringscyklus kjøre hver 24 timer fra tiden PÅ først ble trykket ned (kjører Jet 2 i 1 minutt og Jet 1 i 9 minutter, 10 minutter for massasjebad som bare har Jet 1).

 Trykk for å returnere til Hjemme-skjermen. Skjermen vil automatisk gå tilbake etter 10 minutter uten aktivitet.

INNSTILLINGER-SKJERM SCREENS

Trykk  på Hjemmeskjermen for å vise den første Innstillinger-skjermen.



Den første Innstillinger-skjermen lar deg slå Temperaturlås, Massasjebadlås, Massasjebadlås, Lys-timer og Tropetimer av og på.

TEMPERATURLÅS

Trykk  på Hjemme-skjermen for å vise Temperaturlås.



Temperaturlås-funksjonen forhindrer endring av den ønskete vanntemperaturinnstillingen. Alle andre kontrollpanelfunksjoner vil drive normalt mens temperaturlåsen er "PÅ".

 Trykk og hold PÅ eller AV i omtrent 4 sekunder for å aktivere eller deaktivere.

MASSASJEBADLÅS

Trykk  på Hjemme-skjermen for å vise Spa Lock.



Når den er aktivert, deaktiverer Spa lock alle funksjoner på kontrollpanelet.

Kontrollpanelet vil ikke reagere på noe, unntatt  på Hjemme-skjermen.

 Trykk og hold PÅ eller AV i omtrent 4 sekunder for å aktivere eller deaktivere.

LYS-TIMER

Trykk  på Hjemmeskjermen for å vise Lys-timer.



Når de er aktivert, vil de utvendige lysene til massasjedet komme på 5 sekunder senere og vil være opplyst i 6 timer og gjenta syklusen hver 24 timer fra aktiveringstiden.

 Trykk PÅ eller AV for å aktivere eller deaktivere.

TROPE-MODUS

Trykk  på Hjemme-skjermen for å vise Trope-modus.



- Trope-modus kan bli aktivert i løpet av ekstremt varme sommermånedene for å hjelpe og opprettholde innstilte vanntemperaturer.



- Aktivering av Trope-modus forårsaker at varmeapparatet

umiddelbart slår seg av. Sirkulasjonspumpen vil fortsette å være på i omtrent 5 minutter og skyver vann gjennom varmeapparatet for å kjøle det ned.

- Både varmeapparat og sirkulasjonspumpe vil fortsette å være av i åtte timer. Sirkulasjonspumpen og varmeapparatet vil automatisk slå seg av i de samme åtte timene hver dag inntil Trope-modus blir deaktivert.
- Det anbefales å aktivere Trope-modus om morgenen slik at massasjedet er av i løpet av den varmeste delen av dagen, og slik at sirkulasjonspumpen vil starte igjen om kvelden når du er klar til å nyte massasjedet.

 Trykk PÅ eller AV for å aktivere eller deaktivere.

TEMPERATUR °F/°C -INNSTILLING



Trykk  på Hjemme-skjermen for å først vise Innstillinger-skjermen, trykk deretter  for å vise temperatur i en andre Innstillinger-skjerm.



Trykk på °F eller °C for å aktivere enten Fahrenheit eller Celsius temperatur.



LYSSTYRKE FOR SKJERM



Trykk  på Hjemme-skjermen for å vise første Innstillinger-skjerm, trykk deretter  for å vise Lysstyrke i andre Innstillinger-skjerm.





Automatisk lysstyrke-sensor



 Hvis ruten er mørk, trykk for å aktivere Automatisk lysstyrke-funksjonen, en sensor (som sitter til venstre for LCD-skjermen) vil automatisk justere LCD-en til lysforholdene i omgivelsene.

 Trykk  eller  for å slå Automatisk lysstyrke av og manuelt øke eller minske lysstyrken til skjermen på fjernkontrollen. Trykk og hold én av knappene for å kontinuerlig endre lysstyrkeinnstillingen.

SPRÅK

Trykk  på Hjemme-skjermen for å vise første Innstillinger-skjerm, trykk deretter  for å vise det gjeldende språket i andre Innstillinger-skjerm.



Kontrollpanelskjermene kan bli vist på forskjellige språk (norsk er vist).

 Trykk for å vise Velg språk-skjermen.



MERK: Trykk på  for se flere språk.

Trykk på det nye ønskede språket.

 Trykk for å starte omdanningsprosessen. En svart gjenninnstillings-skjerm vil komme opp og begynne omdanningsprosessen. Omdanningen er ferdig når Hjemme-skjermen kommer tilbake.

 Trykk for å gå tilbake til den andre Innstillinger-skjermen hvis avkryssingsikonet ikke blir trykket på. Skjermen vil automatisk gå tilbake etter 10 minutter uten aktivitet.

PUMPEKONTROLLSKJERM

Trykk  på Hjemme-skjermen for å vise Pumpe-skjermen.

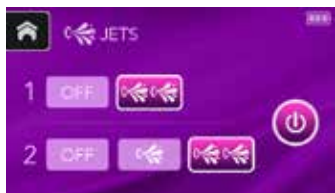

MERK: Hvis pumper er av når  blir trykt ned på Hjemme-skjermen, vil lav hastighets jetpumpen bli slått på for **GRANDEE, ENVOY, ARIA, VANGUARD & SOVEREIGN.**

TRIUMPH-, PRODIGY-, JETSETTER LX- & JETSETTER- skjermen vil bare vise AV og høy hastighet.

 Trykk for å slå jetpumpen Av

 Trykk for å slå jetpumpen til lav hastighet.

 Trykk for å slå jetpumpen til høy hastighet.

 Trykk for å slå alle jetpumper av (hvis de er på) eller alle til høy hastighet (hvis de er av).

SALT SYSTEM-SKJERM (VALGFRITT)

Trykk  på Hjemmeskjermen for å vise Saltsystem-skjermen.

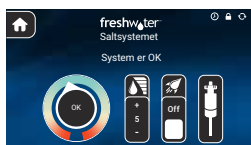

Dette ikonet vil bare vises på Hjemmeskjermen hvis massasjebadet har **FRESHWATER**-saltsystemet installert.

Se **FRESHWATER**-saltsystemeierhåndboken for mer informasjon.

MUSIKKSYSTEM-SKJERM(VALGFRITT)

Trykk  på Hjemme-skjermen for å få tilgang til Musikk-system-skjermen.

Musikk-ikonet vil bare vises på Hjemme-skjermen hvis massasjebadet har musikk-systemet installert.

 Trykk for å slå musikk-systemet PÅ.

MERK: Når musikk-systemet er slått av, er det en 8 sekunders utsettelse før musikk-systemet kan bli slått PÅ igjen.



Den primære Musikk-skjermen vil vise en musikk-spiller med volumkontroll og en Musikkilde-valgute.

 Trykk for å slå musikk-systemet av.

 Spillerfunksjonene består av Spor ned, Spille, Pause og Spor opp

 Trykk  eller  for å øke eller minsk volumet.

 Trykk for å vise Velg musikkilde-skjermen.



Trykk på den nye, ønskede musikkilden.

TV Denne kilden krever et massasjebad-TV bare tilgjengelig fra **HOT SPRING**-forhandleren.

TILLEGGSSUT-Kilde fra en linjenivå audio-innmating STYR

BLUETOOTH Denne kilden vil virke med ethvert Bluetooth-utstyr Finn **My Spa** på Bluetooth-utstyret ditt når det pares til massasjebadet (se paringsinformasjon nedenfor).



 Trykk for å gå tilbake til Primær musikk-skjermen. Skjermen vil automatisk gå tilbake etter 10 minutter uten aktivitet.



VIKTIG: Når du bruker Bluetooth-kilden virker eller virker ikke spillerfunksjonene avhengig av ditt Bluetooth-utstyr. Ikke alle Bluetooth-utstyr vil respondere til spillerfunksjoner. Volumkontroll vil virke på alle audiokilder.

 Trykk for å gå videre til Sekundær musikk-skjermen.



Trykk  eller  for å minsk eller øke verdien for hver musikkfunksjon.

Bass-, diskant- og balanseområdet er fra -5 til +5.

Subwoofer-området er fra 0 til 11.

Trykk  i Verktøy for å rulle mellom PARE, SIGNAL OG GJENINNSTILLE, trykk  i Verktøy for å aktivere den gjeldende funksjonen.

For å PARE enheten din:

1. På utstyret ditt, finn **My Spa BTXR**. Hvis du ikke ser dette, kan en annen enhet allerede være tilkople (se GJENINNSTILLE nedenfor for å frakople en annen Bluetooth-enhet).
2. Trykk  med PARE illustrert inne i VERKTØY-boksen fulgt av å trykke på "tilkople" ved siden av **My Spa BTXR** på enheten din for å pare.

Etter paring er du klar til å bruke Bluetooth-enheten. Bare én Bluetooth-enhet vil virke av gangen.

Bruk GJENINNSTILLE til å frakople en hvilken som helst enhet som bruker musikk-systemet til massasjebadet slik at en annen parert enhet kan brukes. Dette er også nødvendig når du forsøker å pare flere enheter siden paring IKKE er mulig når en annen enhet er koplet til musikk-systemet.



1. Trykk  med GJENINNSTILLE illustrert inne i VERKTØY-boksen for å fjerne enhver enhet koplet til musikk-systemet.



For å vise signalstyrken mellom Bluetooth-enheten og musikk-systemet trykk  med SIGNAL illustrert inne i VERKTØY-boksen.

LYSKONTROLL-SKJERM

Trykk  på Hjemme-skjermen for å få tilgang til den primære Lys-skjermen.



MERK: Hvis lys er av når  blir trykket på Hjemme-skjermen, vil alle lyssoner bli blå.







Den primære Lys-skjermen er delt i to seksjoner, Farge-seksjonen og ALLE LYS-seksjonen.

FARGE (Forhåndsinnstilte farger

og lysstyrke):

- 1 Trykk for å slå på Undervannslis (blå farge).
- 2 Trykk for å slå på Undervanns (purpur), Bartopp og Pute (blågrønn) og Utvendige lys (hvit).
- 3 Trykk for å slå på Undervanns- og putelys (blågrønn).
- 4 Trykk for å slå på putelys (hvite).







ALLE LYS:

-  Trykk for å slå alle lys på eller av. Når alle lys er slått på, vil de alle være blå.
-  Trykk  eller  for å øke eller minske lysstyrkeinnstillingen for alle lys som i øyeblikket er på.
-  Trykk en hvilken som helst av fargerutene for å slå på den fargen i alle lyssonene.
-  Trykk den flerfargede ruten for å slå på fargehjulet for alle lyssoner. Trykk fargehjulet én gang til for stoppe fargehjulet ved en ønsket farge.
-  Trykk for å gå videre til den sekundære Lys-skjermen.



Velg fargen og lysstyrken for hver ønsket lyszone.

MERK: Forskjellige farger og lysstyrkeinnstillinger kan velges for hver individuelle sone.

-  Trykk knappen ved siden av sonebeskrivelsen for å velge den ønskede lyssonen (bare én lyszone kan bli valgt av gangen).
-  Trykk  eller  for å minske eller øke lysstyrkeinnstillingen for den valgte lyssonen.
-  Trykk en hvilken som helst av fargerutene for å slå den fargen i den valgte lyssonen.
-  Trykk den flerfargede ruten for å slå på fargehjulet for den valgte lyssonen. Hvis mer enn én sone bruker fargehjulet, vil fargene automatisk synkronisere. Trykk på fargehjulet én gang til for å stoppe fargehjulet på en ønsket farge.

FUNKSJONSKNAPPER FOR DOKKINGBRETET



I tilfelle fjernkontrollen ikke er i nærheten, kan du fremdeles drive pumpene og lysene ved å trykke på knappene som sitter på dokkingbrettet.

LYS-knapp:

Trykk Lys-knappen én gang for å slå på alle lyssonene i blått. Fortsett å trykke på Lys-knappen for å dimme alle lys inntil det 5. trykket slår dem av.

Dyser-knapp:

Trykk Dyse-knappen flere ganger for å slå hver sekvens av pumpekombinasjoner På etterfulgt av å slå alle dyser Av.

GRANDEE, ENVOY, ARIA, & VANGUARD

1. trykk Pumpe 2 i lav hastighet
2. trykk Pumpe 2 i høy hastighet
3. trykk Pumpe 1 2 i høy hastighet
4. trykk Dyse 1 i høy hastighet, dyse 2 i lav hastighet
5. trykk Pumpe 1 på Høy
6. trykk Jet 1 og Jet 2 Av

SOVEREIGN

1. trykk Pumpe 2 i lav hastighet
2. trykk Jet i høy hastighet
3. trykk Jet Av

TRIUMPH, PRODIGY, JETSETTER LX & JETSETTER

1. trykk Jet i høy hastighet
2. trykk Jet Av

Pare dokk med fjernkontroll:

Paring kreves bare hvis fjernkontrollen er innen rekkevidde av dokken og skjermen på fjernkontrollen fortsetter å si "Søker etter massasjebad".

- Trykk og hold PUMPER-knappen på dokken inntil PUMPER- og LYS-knappene blinker.
- Trykk og hold fjernkontrollskjermen inntil Paring-meny blir vist.
- Trykk Ja for å begynne paringen.

Skifte frekvenskanal mellom dokk og fjernkontroll:

Endre kanalen hvis fjernkontrollen fortsetter å ha avbrutt respons når innenfor 9 m (30') ustabil område.

- Trykk og hold LYS-knappen til PUMPER og LYS-knappene blinker.
- Trykk OPP eller NED på fjernkontrollen for å endre kanalnummeret.
- Trykk OK for å innstille den nye frekvensen.

PUMPEMENY

GRANDEE (MODELL GGNE)



JETPUMPE 1-PUMPESYSTEM 1

Høyre SMARTJET-spak i  stilling

- a. 1 **MOTO-MASSAGE** DX-pumpe
- b. 10 retningsbestemte **PRECISION**-pumper
- c. 2 **SOOTHINGSTREAM**-pumper



JETPUMPE 2-PUMPESYSTEM 1

Venstre SMARTJET-spak i  stilling

- a. 1 **MOTO-MASSAGE** DX-pumpe
- b. 8 retningsbestemte **PRECISION**-pumper
- c. 1 retningsbestemt hydromassasjejet
- d. 1 Vannfunksjon
- e. 1 **FOOTSTREAM**-pumper

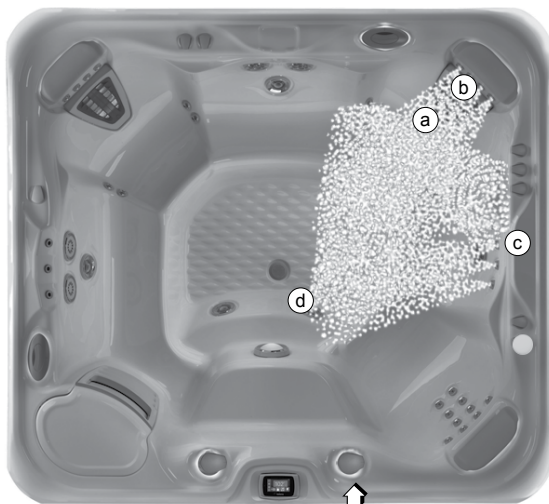

JETPUMPE 1-PUMPESYSTEM 2

Hyre SMARTJET-spak i  stilling

- a. 1 **MOTO-MASSAGE** DX-pumpe
- b. 8 retningsbestemte **PRECISION**-pumper
- c. 4 retningsbestemte **PRECISION**-pumper
- d. 1 **FOOTSTREAM**-pumpe

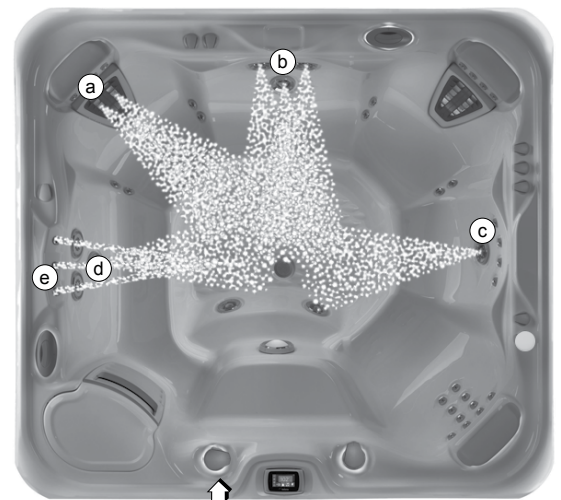

JETPUMPE 2-PUMPESYSTEM 2

Venstre SMARTJET-spak i  stilling

- a. 1 **MOTO-MASSAGE** DX-pumpe
- b. 3 Jet-Cluster (2-roterende pumper med to porter, 1 retningsbestemt hydromassasjepumpe)
- c. 1 **FOOTSTREAM** -pumpe
- d. Retningsbestemt hydromassasjepumpe
- e. 1 Vannfunksjon

ENVOY (MODELL KKNE)



JETPUMPE 1-PUMPESYSTEM 1

Venstre SMARTJET-spak i  stilling

- a. 2 roterende **PRECISION**-pumper
- b. 7 retningsbestemte **PRECISION**-pumper
- c. 1 **MOTO-MASSAGE DX**-pumpe
- d. 4 retningsbestemte **PRECISION**-pumper
- e. 4 retningsbestemte **PRECISION** (legg-)pumper
- f. 2 **HYDROSTREAM**-pumper



JETPUMPE 2-PUMPESYSTEM 1

Høyre SMARTJET-spak i  stilling

- a. 4 **HYDROSTREAM**-pumper
- b. 2 **SOOTHINGSTREAM**-pumper
- c. 1 **FOOTSTREAM**-pumpe
- d. 1 Vannfunksjon



JETPUMPE 1-PUMPESYSTEM 2

Venstre SMARTJET-spak i  stilling

- a. 1 retningsbestemt hydromassasjejet
- b. 4 **HYDROSTREAM**-pumper
- c. 1 **FOOTSTREAM**-pumpe
- d. 1 **MOTO-MASSAGE DX**-pumpe

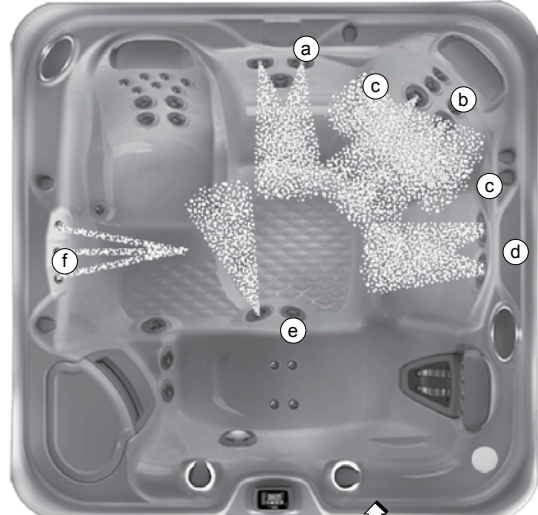

JETPUMPE 2-PUMPESYSTEM 2

Høyre SMARTJET-spak i  stilling

- a. 2 roterende pumper med to porter
- b. 2 retningsbestemte hydromassasjejet
- c. 4 retningsbestemte **PRECISION**-pumper
- d. 2 **SOOTHINGSTREAM**-pumper
- e. 1 **FOOTSTREAM**-pumpe
- f. 1 Vannterapi

VANGUARD (MODELL VVNE)

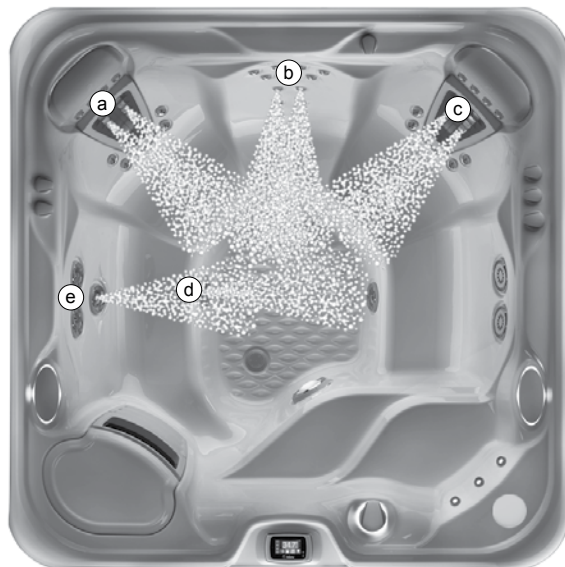

JETPUMPE 1-PUMPESYSTEM 1

- a. 1 **MOTO-MASSAGE** DX-pumpe
- b. 4 Directional **PRECISION**-jet
- c. 1 **MOTO-MASSAGE** DX-pumpe
- d. 1 **FOOTSTREAM** -pumpe
- e. 1 retningsbestemt hydromassasjejet

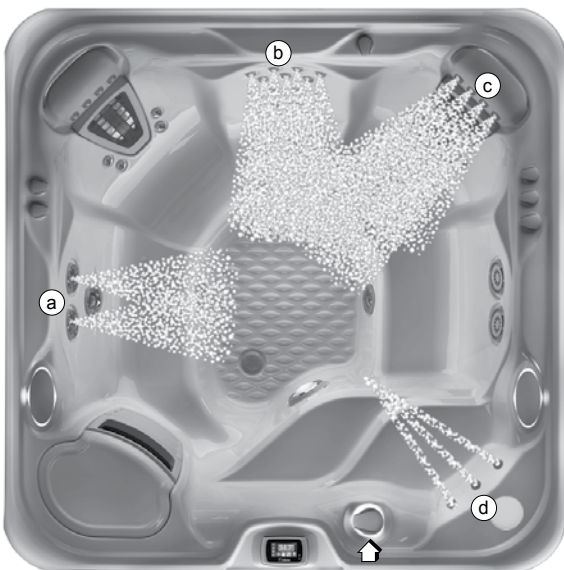

JETPUMPE 2-PUMPESYSTEM 1

SMARTJET-spak i  stilling

- a. 2 roterende pumper med to porter
- b. 7 retningsbestemte **PRECISION**-pumper
- c. 8 retningsbestemte **PRECISION**-pumper
- d. 1 Vannfunksjon



JETPUMPE 2-PUMPESYSTEM 2

SMARTJET-spak i  stilling

- a. 8 retningsbestemte **PRECISION**-pumper
- b. 2 **SOOTHINGSTREAM**-pumper
- c. 1 **FOOTSTREAM** -pumpe
- d. 1 Vannfunksjon

ARIA (MODELL ARNE)



JETPUMPE 1

- a. 4 **PRECISION**-pumper
- b. 4 **HYDROSTREAM**-jet
- c. 1 retningsbestemt hydromassasje
- d. 1 **MOTO-MASSAGE DX**-pumpe
- e. 1 **FOOTSTREAM** -pumpe



JETPUMPE 2-PUMPESYSTEM 1

SMARTJET-spak i  stilling

- a. 2 roterende pumper med to porter
- b. 4 **PRECISION**-pumper over **MOTO-MASSAGE DX**
- c. 1 Vannfunksjon
- d. 2 retningsbestemt hydromassasje
- e. 2 **SOOTHING SEVEN**-pumper



DYSEPUMPE 2-DYSESYSTEM 2

SMARTJET-spak i  -stilling

- a. 2 retningsbestemt hydromassasje
- b. 1 vannfunksjon
- c. 4 **PRECISION**-pumper
- d. 1 **FOOTSTREAM** -pumpe
- e. 6 **PRECISION**-pumper

SOVEREIGN (MODELL IINE)

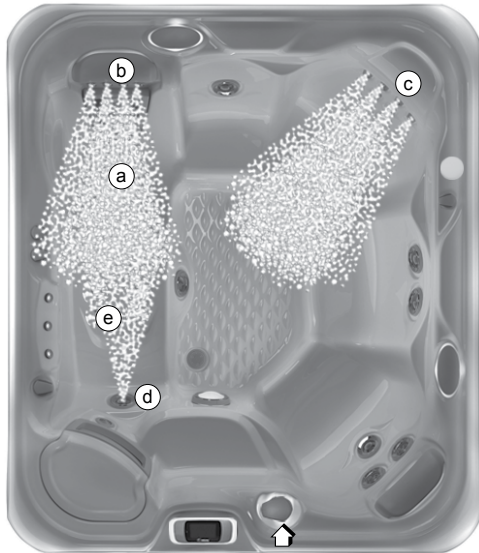

PUMPESYSTEM 1

SMARTJET-spak i  stilling

- a. 1 **MOTO-MASSAGE** DX-pumpe
- b. 4 retningsbestemte **PRECISION**-pumper
- c. 10 retningsbestemte **PRECISION**-pumper
- d. 1 retningsbestemte hydromassasje-pumpe
- e. 4 retningsbestemte **PRECISION** (legg)-pumper

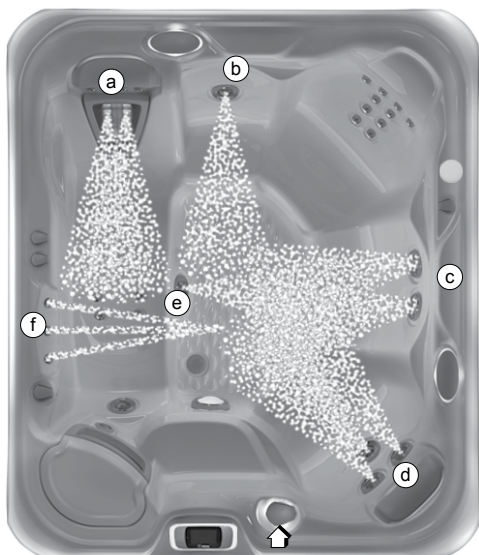

PUMPER 2

SMARTJET-spak i  stilling

- a. 1 **MOTO-MASSAGE** DX-pumpe
- b. 1 retningsbestemt hydromassasje-pumpe
- c. 2 **SOOTHINGSTREAM** -pumper
- d. 3 Jet-Cluster-system (2 roterende med to porter, 1 retningsbestemt hydromassasje)
- e. 1 **FOOTSTREAM**-pumpe
- f. 1 Vannterapi

TRIUMPH (MODELL TRHNE)

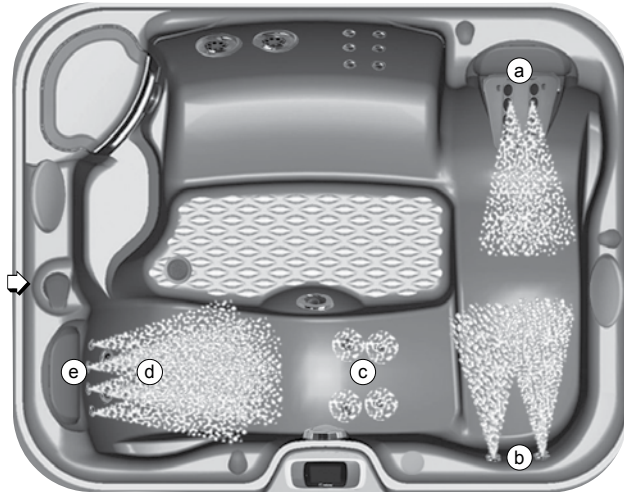

PUMPESYSTEM 1

SMARTJET-spak i  stilling

- a. 1 **MOTO-MASSAGE DX**-pumpe
- b. 4 retningsbestemte **PRECISION**-pumper i liggestol (føtter)
- c. 4 retningsbestemte **PRECISION**-pumper (leggpumper)
- d. 4 retningsbestemte **HYDROSTREAM**-pumper
- e. 4 retningsbestemte **PRECISION**-pumper

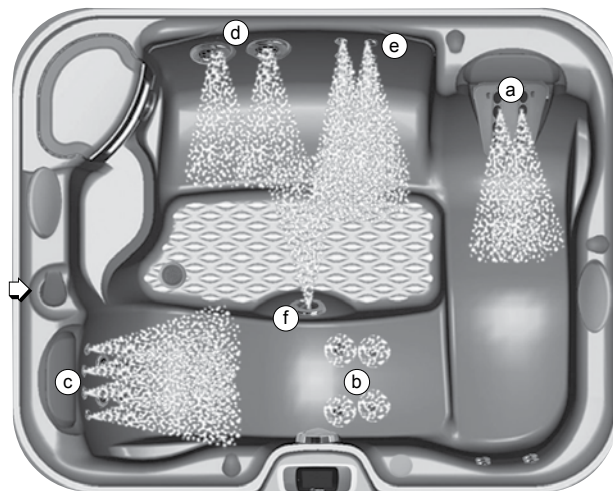

PUMPESYSTEM 2

SMARTJET-spak i  stilling

- a. 1 **MOTO-MASSAGE DX**-pumpe
- b. 4 retningsbestemte **PRECISION** pumper (leggpumper)
- c. 4 RETNINGSBESTEMTE **PRECISION**-pumper
- d. 2 **SOOTHINGSTREAM** -pumper
- e. 6 retningsbestemte **PRECISION**-pumper
- f. 1 **FOOTSTREAM**-pumpe

PRODIGY (MODELL NE)



PUMPESYSTEM 1

SmartJet-spak i  stilling

- a. 1 **MOTO-MASSAGE** DX-pumpe
- b. 4 retningsbestemte **PRECISION**-pumper
- c. 1 **FOOTSTREAM**-pumpe
- d. 2 roterende pumper med to porter
- e. 2 **SOOTHINGSTREAM** -pumper



PUMPER 2

SmartJet-spak i  stilling

- a. 1 **MOTO-MASSAGE** DX-pumpe
- b. 10 retningsbestemte **PRECISION**-pumper
- c. 3 Jet-Cluster-system (2 roterende med to porter, 1 retningsbestemt hydromassasje)

JETSETTER LX (MODELL JTNE)



PUMPESYSTEM 1

SMARTJET-spak i  stilling

- a. 1 FOOTSTREAM-pumpe
- b. 4 HYDROSTREAM-pumper
- c. 4 retningsbestemte PRECISION-pumper
- d. 1 MOTO-MASSAGE DX-pumpe
- e. 4 retningsbestemte PRECISION (legg)-pumper



PUMPESYSTEM 2

SMARTJET-spak i  stilling

- a. 3 Jet-Cluster-system på forsiden til høyre (2 roterende pumper med to porter, 1 retningsbestemt hydromassasjepumpe)
- b. 4 retningsbestemte PRECISION-pumper
- c. 4 HYDROSTREAM-jet
- d. 1 MOTO-MASSAGE DX-pumpe

JETSETTER (MODELL JJNE)



PUMPESYSTEM 1

SMARTJET-spak i  stilling

- a. 1 FOOTSTREAM-pumpe
- b. 4 HYDROSTREAM-pumper
- c. 4 retningsbestemte PRECISION-pumper
- d. 1 MOTO-MASSAGE DX-pumpe



PUMPESYSTEM 2

SMARTJET-spak i  stilling

- a. 3 Jet-Cluster-system på forsiden til høyre
(2 roterende pumper med to poter, 1 retningsbestemt
hydromassasjepumpe)
- b. 4 HYDROSTREAM-pumper
- c. 1 MOTO-MASSAGE DX-pumpe

STELL OG VEDLIKEHOLD AV MASSASJEBAD

HOT SPRING -massasjebadet er fabrikkert av de høyeste kvalitet, mest holdbare materialer tilgjengelig. Til tross for dette, vil stell og vedlikeholdsprogrammet du utvikler for massasjebadet til slutt avgjøre hvor lenge massasjebadet og de individuelle komponentene vil vare. Regelmessig vedlikehold og å følge rådene i dette avsnittet vil hjelpe deg å beskytte investeringen din.

ANVISNINGER FOR TØMMING OG GJENFYLLING

VIKTIG: Det anbefales **IKKE** å gjenfylle massasjebadet når omgivelsestemperaturen synker under 10 °C (50° F).

1. Fra kople massasjebadet fra strømforsyningen ved å slå av begge GFCI-avbryterne som sitter på underpanelet.
2. Finn hovedavløpsventilen og fjern avløpslokket. Attach the inlet of a garden hose to the drain valve (to avoid flooding of the foundation surrounding the spa) and route the outlet of the hose to an appropriate draining area. Massasjebadvann med et høyt nivå av rensedmidler kan skade planter og gress.
3. Åpne ventilen ved å dreie knotten. Massasjebadet vil tømmes med naturlig strømning med tyngdekraft.
VIKTIG: Alle **HOT SPRING**-massasjebadmodeller vil tømmes helt gjennom hovedavløpsventilen og det sekundære avløpet. Utstyr slik som jetpumpen og varmeapparatet vil tømmes. Vann som er igjen i rørene eller utstyret etter tømning, trenger bare å bli fjernet hvis massasjebadet blir gjort vinterklart.
4. La det meste av vannet bli tømt gjennom hovedavløpet.
5. Fjern det gjengete lokket fra det sekundære avløp. Dette vil tømme det gjenværende vannet omtrent 4 liter (1 gallon) fra avluftingsledningsystemet.
6. Når det er tomt, kontroller skallet til massasjebadet og rengjør det ettersom det er nødvendig. (Følg anvisningene for stell av utsiden.)
7. Lukk avløpsventilen og igjeninstaller avløpslokket.
8. Installer det gjengete lokket på det sekundære avløpet igjen.
9. Installer nye filter eller rengjør de eksisterende med **FRESHWATER**-filterrengjøringsmiddel.
VIKTIG: Rengjør og roter filterkassetene hver gang massasjebadet blir tømt for rengjøring.
10. Fyll massasjebadet igjen gjennom filterrommet ved bruk av **CLEAN SCREEN**-pre-filteret.
VIKTIG: Vanntemperaturen ved gjenfylling må være mellom 10° - 21°C (50° - 70°F) for å unngå høyt nivå-utløsning
11. Følg Hurtigstart-anvisningene i avsnittet Sette igang.

GJENFYLLING MED KALDT VANN

- Når du gjenfyller massasjebadet hvis springvannet er under 10° C (50° F) kan massasjebadet gå inn i en høy grense beskyttelsesmodus (forårsake at massasjebadet slutter å fungere). Hvis det forekommer en høy grense-utløsning, er den raskeste måten å gjenaktivere kontrollsystemet til massasjebadet å først fullstendig frakople strømmen til massasjebadet, deretter varme de to sensorene på toppen av varmeapparatet og vinylslangen

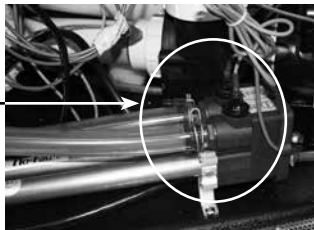

(som sitter inne i utstyrrommet) med en hårtørker i omtrent 10 minutter. Når du mener at sensorene og varmeapparatetslangene er blitt tilstrekkelig oppvarmet, tilkople strømmen til massasjebadet igjen.

- Blending warm water with the cold tap water so it exceeds 10° C (50° F) during the refilling process will also achieve the same results if that is an option for you.

FORHINDRING AV FRYSSING

Massasjebadet er blitt utformet og konstruert for bruk året rundt i et hvilket som helst klima. I noen områder kan ekstremt kalde temperature under -12°C (10 °F) kombinert med sterk vind, forårsake delvis frysning av jetpumpen, selv om vannet inne i massasjebadet fortsatt er ved den valgte temperatur. Energieffektiviteten til massasjebadet kan også gå ned i løpet av disse kalde periodene, siden varmeapparatet vil sykle oftere. Som en ytterligere forholdsregel mot delvis frysning av noen av komponentene, kan utstyrrommet bli isolert med et isoleringsett (tilgjengelig fra en lokale forhandleren delenr. 31399). Dette isoleringsettet vil også hjelpe til å maksimere massasjebadets energieffektivitet.

VIKTIG: Når varmere vær kommer tilbake, omtrent 15° - 21°C (60 F°-70 °F), kan isoleringsettet bli fjernet for å hindre overoppvarming av jetpumpen.

KLARGJØRE MASSASJEBADET FOR VINTEREN

Hvis du lar massasjebadet være ubrukt i en lengre periode i svært kaldt vær, bør du tømme det og klargjøre det for vinteren for å unngå at det fryser ved et uhell p.g.a. strømbrydd eller utstyrfeil.

⚠ FARE: Bruk bare propylenglykol som frostvæske tilgjengelig i de fleste RV- og båtutstyrforretninger. Dette er ikke giftig. Bruk aldri frostvæske for biler (etylenglykol) siden den er giftig!

Advarsel: Unnlattelse av å følge disse instruksjonene på riktig måte kan føre til fryseskade som ikke er dekket av garantien. Det anbefales sterkt at du kontakter den lokale forhandler for å utføre denne tjenesten.

1. Tøm massasjebadet ved å følge trinn 1-8 i Tømme & gjenfylle-anvisningene. Åpne fossefallventilen.
2. Fjern filterkassetene, rengjør og oppbevar dem på et tørt sted.
3. Fjern den trådløse fjernkontrollen fra massasjebadet og oppbevar den på et tørt, varmt sted.

VIKTIG: Disse ekstra anvisningene må brukes når du tømmer og klargjør massasjebadet for vinteren i et klima hvor temperature synker til under 0 °C (32 °F). En 20 liter (5 gallon) kombinasjon (støvsuger/blåser) våt/tørr industriell støvsuger må brukes for å effektivt fjerne vann som er fanget inne i rørledningene.

4. Fest slangen til støvsugeren til blåser siden til den industrielle støvsugeren.
 - a) Fjern filterstigeledningene ved å dreie dem mot urviseren. (Stigerørene kan ha en silikon tetningsmasse som midlertidig holder dem på plass og kan være nødvendig med et hardt trykk for å først få dem til å bryte løs.)
 - b) Sett enden av støvsugerslangen inn i én av filteråpningene og dekk den nærmeste filteråpningen med en ren fille.
 - c) Slå på blåserfunksjonen og la den blåse ut alt vann som er igjen i rørledningene (omtrent 3 til 5 minutter).
 - d) Slå **SMARTJET**-spaken til den andre stillingen og la systemet luften ut.

- e) Hvis massasjebadet er utstyrt med mer enn to pumpesystemer, trenger hvert pumpesystem å bli blåst ut.
5. Fest støvsugerlangen til støvsuger siden av den industrielle støvsugeren. Støvsuge alle åpninger og hulrom på følgende måte:
- Pumpeåpninger: Start med pumpene øverst og gå nedover (hvis innsuging kommer fra en annen pumpe, blokker den andre pumpen med en stor fille – dette vil hjelpe å trekke ut vannet som er fanget dypt inne i hovedledningen)
 - BELLAFONTANA**-vannterapi, hvis aktuelt (plugg 2 åpninger og bruk den industrielle støvsugeren til å trekke ut vann fra den 3.) åpningen.
 - Filterrom og **MOTO-MASSAGE DX**-nise, hvis aktuelt (fjerning av plankviven kan være nødvendig).
 - Hovedavløpsuttak (Det kan være nødvendig å dekke avløpsristen tett med en fille når du støvsuger hovedavløpet og de sekundære fryseavløpstuttakene for å sikre at vann blir dratt helt ut av det innvendige rørsystemet).
 - Sekundært avløpsuttak og la det trekke ut alt gjenværende vann fra massasjebadets lufterledninger (omtrent 3 til 5 minutter).
6. Tørk massasjebadskallet grundig med et rent håndkle.
7. Sett lokkene til hovedavløpet og det sekundære avløpet på plass igjen.
- ⚠ FARE:** Bruk bare polyenglykol som frostvæske. Dette er ikke giftig. **BRUK ALDRI** frostvæske for biler (etylenglykol) siden den er giftig!
8. Ved bruk av en lang forlengelsestrakt hell frostvæske inn i alle stigeledninger filterinnsugingsnipler, pumpeåpninger og *Bella Fontana*-åpninger. Tilstett nok frostvæske til å sikre tilstrekkelig beskyttelse – i mange tilfeller vil du se væsken i åpningen, eller den kommer ut på et annet sted. Gjeninstaller filterstigeledningene hvis de er fjernet.
9. Lukk massasjebadlokket og fest nedbindinger. Dekk lokket med to finerplater for å jevnt distribuere vekten av snø og is. Fest et plastduk eller en presenning over dekelet og finerplatene.
10. Sett på plass adgangsdøren til utstyret, hvis den var fjernet.

ÅPNINGSANVISNINGE:

- Fjern finer og plastduk. Åpne massasjebadlokket ved å løsne nedbindinger på lokket.
- Åpne avløp for å fjerne frostvæske. Sett avløpslokket tilbake på plass.
- Følg Igangsetningsprosedyrer i Hurtigoppstart-anvisningsavsnittet i eierhåndboken. Ikke installer filter for å forhindre at de blir utsatt for frostvæsken.
- Som en del av denne prosessen, superkloriner vannet i massasjebadet ved å tilsette tre teskjeer med klor (natriumdiklor) per 950 liter (250 gallons) med massasjebadvann inn i filterrommet. Dette er to ganger den normale mengden av klor som trengs for superklorinering. Denne ekstra mengden av klor trengs for ødelegge frostvæsken. Det kan være nødvendig med en avskummer for å minske mengden av skum forårsaket av frostvæsken.
- Tøm massasjebadet for å sikre fjerning av frostvæske. Ikke tøm vannet på gress eller planter p.g.a. det høye klornivå.
- Etter at massasjebadet er helt tømt, installer filtrene igjen og følg Oppstartprosedyrene i Hurtig oppstart-anvisningene i eierhåndboken.

VIKTIG: Hold alltid massasjebadet dekket når det ikke er i bruk, enten det er tomt eller fullt.

FILTERSYSTEM

HOT SPRING-massasjebad er utstyrt med balansert filtrering, og betyr at filterkassetene er av en størrelse som oppfyller behovene til jet-pumpesystemet. I tillegg er et separate filter dedikert til å tjene det 24-timers sirkulasjonssystemet.

Som ethvert vannfiltreringssystem, kan filterkassetene bli tilstoppet, noe som resulterer i redusert vannstrøm. Det er viktig å opprettholde et rent, utilstoppet filtreringssystem. Ikke bare gir dette maksimal ytelse fra pumpene, men lar også det 24-timers filtreringssystem fungere effektivt. Å rotere plasseringen av filterkassetene inne i filterrommet etter hver rengjøring vil hjelpe å forlenge levetiden deres.

VIKTIG: Hyppigheten og varigheten av bruk, og antallet brukere bidrar alle til å bestemme den riktige tiden mellom filterrengjøringer. Mer bruk betyr at det er nødvendig med oftere rengjøringer av filteret. Unnlattelse av vedlikeholde kassetene på en ren, uhindret måte vil resultere i redusert vannstrøm gjennom varmeapparatmontasjen som kan forårsake at høy grense-termostat, varmeapparatets termal avstengning eller sirkulasjonstumpens termal avstengning utløses. Hvis utløsningen av høy grense eller termal avstengning skjer under temperatur under frysepunktet, kan vannet i massasjebadet fryse. Enhver skade på massasjebadet (p.g.a. frysing) forårsaket som et resultat av dårlig vedlikehold (omtalt under feilbruk eller misbruk i **HOT SPRING**-massasjebadets begrensede garanti), vil ikke bli dekket av garantien.

⚠ ADVARSEL: For å redusere risikoen for skade på personer som bruker massasjebadet, IKKE fjern innsugingsrørdele, (filterstigerør) som sitter i filterrommet og ikke sitter på filterlokket, i ekstreme tilfeller kan lokket sprekke og brette. Denne hendelsen blir ansett som misbruk og er ikke dekket av garantien.

FILTERKASSETTER, FJERNING & RENGJØRING

- Frakople massasjebadet fra strømforsyningen ved å slå av avbryterne i underpanelet. Fjern forsiktig og sett til side dekslet til filterrommet.
- Fjern alle flytende artikler fra inne i filterrommet.
- Drei håndtaket til filterholderen (som sitter på toppen av filterkassetten) mot urviseren inntil holderen kan fjernes fra filterstigerøret.
- Fjern filterholderen og kassetten.
VIKTIG: Fjern aldri filterstigerørene når det er rusk i filterrommet. Rusk kan finne veien inn i de indre rørene som kan resultere i blokkering. **FJERN ALDRI INNSUGNINGSRØRDELER.**
- Rengjør alltid standardfilter med et filteravfetningsmiddel, slik som **HOT SPRING FRESHWATER** Filter Cleaner, til å fjerne mineral- og oljeoppybygging. Legg Ganske enkelt filteret i avfetningsmiddelet i henhold til anvisningene på pakken, og plasser filteret deretter på en ren overflate og spray det til det er rent med en hageslange. Det kan være nødvendig å rotere filteret mens du sprayer for å fjerne mulig rusk som sitter mellom filterfoldene. Tri-X[®]-filteret kan bli rengjort i oppfaskmaskinene uten såpe og tørkesyklus. Kontakt **HOT SPRING**leverandøren for detaljer.
- For å installere filterkassetten, følg trinnene i motsatt rekkefølge som da den ble fjernet. Ikke stram for mye!

⚠ ADVARSEL: Ikke bruk massasjebadet når filterkassetene eller filterstigerør(ene) fjernet!

STELL AV MASSASJEPUTENE

Putene i massasjebadet vil gi mange år med komfort hvis de blir tatt godt vare på. De er blitt plassert over vannlinjen for å minimere blekeeffekten av klorvann og andre kjemikalier i massasjebadvann.

For å forlenge levetiden, bør putene bli fjernet og rengjort hver gang massasjebadskallet blir rengjort. Kroppsoljer kan fjernes med en løsning av mild såpe og vann. Skyll ALLTID putene grundig for å fjerne såperester. Putene kan bli behandlet med **HOT SPRING** Cover Shield etter rengjøring. Hvis massasjebadet ikke skal brukes i en lang tidsperiode (dvs. i løpet av en ferie eller det er klargjort for vinteren), eller når vannet blir superklorinert, bør putene bli fjernet inntil neste bruk av massasjebadet.

For å fjerne og sette tilbake putene i massasjebadet:

1. Trekk og løst forsiktig i én ende av puten for å strekke puten (lenger) inntil puten blir sluppet løs fra plastholderen. Etter at den ene enden er sluppet løs, skyv puten i motsatt retning for å fjerne den fra den andre holderen.
2. Innstill puten ved å finne pilen på baksiden av puten og la pilen peke oppover.
3. Skyv en ende av puten inn i holderen i massasjebadet.
4. Trekk den andre enden av puten; ved å bruke begge hendene løft puten over holderen og ved en strekkbevegelse skyv puten tilbake inne i holderen.

STELL AV UTSIDEN

MASSASJEBADSKALL

HOT SPRING-massasjebadet har et akrylskall. Flekker og skitt vil vanligvis ikke festes til massasjebadets overflate. En bløt fille bør lett fjerne den meste skitt. De fleste husholdningskjemikalier er skadelige for massasjebadskallet (se nedenfor for detaljert informasjon om rengjøringsmidler). Skyll alltid grundig av alle rengjøringsmidler med friskt vann.

VIKTIG:

1. Følgende produkter er de ENESTE godkjente rengjøringsmidler for **HOT SPRING** -massasjebadskallet: rent vann, **HOT SPRING FRESHWATER** Spa Shine, eller Soft Scub®. Bruken av alkohol eller andre husholdningsrengjøringsmidler enn de som er oppført, til å rengjøre overflaten til massasjebadskallet anbefales IKKE. IKKE bruk rengjøringsprodukter som inneholder slipende midler eller løsemidler siden de kan skade skalloverflaten, spesielt: Simple Green®, Windex® eller Spa Mitt. BRUK ALDRI STERKE KJEMIKALIER! Skade på skallet ved bruk av sterke kjemikalier er ikke dekket av garantien. Skyll alltid grundig av alle rengjøringsmidler med friskt vann.
2. Jern og kobber i vannet kan misfarge massasjebadskallet hvis de får være ukontrollert. Spør **HOT SPRING**-forhandleren om en Stain and Scale Inhibitor til bruk hvis vannet i massasjebadet har en høy konsentrasjon av oppløste mineraler. (Watkins anbefaler **FRESHWATER** Stain & Scale Defense.)
3. Hold alle rengjøringsmidler utenfor barns rekkevidde og vær forsiktig når du bruker dem.

MASSASJEBAD-KABINETT

HOT SPRING-massasjebad inkluderer et massasjebadkabinett laget av en stiv polymer for varighet og gir en ekstra finish som gir et rikt, attraktivt utseende.

Rengjøring av kabinettet består av å ganske enkelt spraye kabinettet med en mild løsning av såpe og vann for å fjerne alle flekker og rester.

Ikke gni kabinettet med et slipende material eller bruk slipende rengjøringsmidler da dette kan skade overflaten.

STELL AV MASSASJEBADDEKSELET

⚠ ADVARSEL: Dekselet er et manuelt sikkerhetsdeksel som oppfyller eller overstiger alle gjeldende krav i ASTM 1346-91 for massasjebadsikkerhet når det er installert og brukt på riktig måte pr. fabrikkasjonsdatoen. Usikrede deksler eller deksler som er sikret på feil måte er en fare.

Åpne dekselet til en helt åpen stilling før bruk.

VINYLDEKSEL

Vinyldekslet for massasjebad er et attraktivt, slitesterkt skumisolasjonsprodukt. Månedlig rengjøring og behandling anbefales for bevare skjønnet.

For å rengjøre og behandle vinyldekslet:

1. Fjern dekslet fra massasjebadet og len det forsiktig mot en vegg eller et gjerde.
2. Spray dekslet med en hageslange for å løsne og rense bort skitt eller rusk.
3. Med en stor svamp og/eller en børste med bløt bust og en svært mild såpeløsning (en teskje flytende oppvaskmiddel med 7.5 liter (2 gallon) vann, eller bakenatron (natriumbikarbonat), skrubbe vinyltoppen med en sirkelbevegelse. Ikke la vinylen tørke med et såpebelegg før det kan bli skylt rent.
4. Skrubbe dekslets omkrets og sideklaffer. Skyll rent med vann.
5. Skyll av undersiden av dekslet med bare vann (ikke bruk såpe), og tørk det med en tørr fille.
6. For å kondisjonere dekslet etter rengjøring, påføre et tynt belegg med **HOT SPRING** Cover Shield på overflaten og puss det til en høyglans.

VIKTIG: For å fjerne seve, bruk flytende brennstoff for sigarettlightere (ikke trekull-lighterbrennstoff). Vær sparsom og skyll umiddelbart med en salsåpeløsning, og tørk av.

GJØR DETTE:

- Fjern oppbygging av snø for å unngå at skumkjernen brekker fra den ekstra vekten av snen.
- Lås låsestroppene til dekselet for å sikre dekselet når massasjebadet ikke er i bruk.

GJØR IKKE DETTE:

- Dra eller løft dekslet til massasjebadet ved å bruke enten flappene eller låsestroppene.
- Gå stå eller sitt på dekselet.
- Å sette en metal- eller varmeoverførende gjenstand på dekslet eller legge en hvilken som helst type plastikkpresenning eller malerklede over dekslet kan resultere i en smeltet skumkjerne som ikke er dekket av garantien.
- Bruk av noen løftmekanismer, kjemikalier eller rengjøringsmidler bortsett fra de som anbefales av **WATKINS WELLNESS** eller deres autoriserte salgs- og serviceforhandlere.

LØFTESYSTEM FOR DEKSEL

Nødvendig klarering bak dekslet når det er åpent:

CoverCradle- & COVERCRADLE II 61 cm (24")	UpRite- 18 cm (7")	Lift 'n Glide- 36 cm (14")
--	-----------------------	-------------------------------

SLIK ÅPNER DU VINYLDEKSLET

VIKTIG: Forsøk aldri å åpne eller fjerne vinyldekslet ved å gripe tak i eller trekke i skjørtet eller låsestroppene til dekslet. Skjørtet vil revne og revnet skjørt er ikke dekket av garantien.

Sjekk etter oppbygning av is rundt gassfjærene og svingpunktene for det tilbaketrekkbare dekselsystemet. Oppbygging av is kan skade systemkomponenter.

⚠ ADVARSEL: Vinyldekslet og det tilbaketrekkbare dekselsystemet anbefales ikke til bruk i vindforhold over 40 km i timen (25 miles i timen).

VIKTIG: Hvis massasjebadet står på et sted som er utsatt for høy vind, kan ekstra låsestroppe bli installert for å minimere vindskade på dekslet.

1. Med låsestroppene løse, sett én hånd under dekselskjørtet, mellom massasjebadet og dekslet, for å bryte vakuumsforseglingen. Brett deretter den fremre halvdelen av dekslet over på den bakre halvdelen.
2. Hvis det ikke er tilgang fra baksiden, stå ved siden av massasjebadet like ved siden av hengslene til det foldete dekslet.
 - a) **For COVERCRADLE tilbaketrekkbare dekselsystemer:** Ved bruk av begge hendene, kynn én hånd under den nedre halvdelen av dekslet (like over vannet) og sett den andre langs siden av dekslet, like over skjørtet. Skyv forsiktig (ikke løft) med begge hendene mot det motsatte, bakre hjørnet av dekslet (diagonalt). Når dekslet åpner seg, vil gassfjærene la dekslet langsomt stoppe.

b) **For UPRITE tilbaketrekkbare dekselsystemet:** Løft ganske enkelt dekslet ved den midtre hengslen, og la det bevege seg til baksiden av massasjebadet og hvile der.

c) **For LIFT 'N GLIDE tilbaketrekkbare dekselsystemet:** Løft dekslet litt på forsiden av massasjebadet, skyv (skyv tilbake til det stopper), fold dekslet i to, løft det og flytt det til baksiden av massasjebadet. Sett inn låsestiftene på siden av løftmekanismen for å forhindre lukking ved et uhell.

VIKTIG: Når du åpner et tilbaketrekkbart dekselsystem, må du bare bruke én av de tre spesifikke metodene. Ikke forsøk å åpne dekslet på noen annen måte. Skade forårsaket av feil åpning eller lukking av dekslet er ikke dekket av vilkårene for den begrensede garantien.

SLIK LUKKER DU DEKSELET

1. Når du står ved siden av dekslet, sett én hånd langs siden av dekslet, sett én hånd i det øvre hjørnet av dekslet og skyv forsiktig forover i retning av massasjebadet. Dekselet vil rotere forover for å dekke halve massasjebadet.

VIKTIG: For **UPRITE** eller **LIFT 'N GLIDE** tilbaketrekkbare dekselsystem, løsne låsemekanismen(e) før du skyver dekslet forover.

2. Åpne dekslet ved å løfte håndtaket som sitter på topphalvdelen (forsiden) av dekslet. La den ufoldete halvdelen falle ned på massasjebadet. Luftrykket som skapes av at dekslet faller vil gjøre at vinylskjørtet ikke blir fanget mellom dekslet og massasjebadskallet.

ELEKTRISKE KRAV

INSTALLASJON

VIKTIG: Fyll massasjebadet med vann før du slår på strømmen.

Ditt **HOT SPRING**-massasjebad er omhyggelig utformet for å gi deg maksimal sikring mot elektrisk støt. Å kople massasjebadet til en feilkoplet krets vil oppheve mange av sikkerhetsfunksjonene. Feil kopling kan også forårsake dødelig elektrosjokk, brannfare og andre farer for skade. Les og følg fullstendig forskriftene og anvisningen for elektrisk installasjon for den spesielle massasjebadmodellen!

Alle **HOT SPRING**-massasjebadmodeller er utstyrt med en strømindikator, (**HOT SPRING** Logo blått lys) som, i tillegg til å vise at massasjebadet har tilkoplet strøm, også har en diagnostisk funksjon. Den vil begynne å blinke hvis varmeapparatets høy-grense termostat blir utløst. Hvis strømindikatorlyset blinker, følg anvisningene i avsnittet Feilsøking for å identifisere og rette årsaken. Strømindikatoren vil stoppe å blinke etter at problemet er rettet. Strøm- og Klart-indikatorlysene på kontrollpanelet har også den samme diagnosefunksjonen.

HOT SPRING massasjebad må bli være installert i henhold til alle gjeldende elektriske forskrifter. Alt elektrisk arbeid skal bli utført av en erfaren, autorisert elektriker. Vi anbefaler bruken av egnet elektrisk krets, rørdeler og ledning for alle kretser.

Dette produktet krever en 16 amp eller 20 amp enkel fase, 230 volt, tre vaier service (en linje, en nøytral, en jordet) avhengig av massasjebadet ditt. Se side 48 for massasjebadsesifikk informasjon. Jordninglederen må være minst av samme dimensjon, men ikke mindre enn 2.10 mm² (4.0 mm² for 20 amp modeller). Minst 6 mm² massiv kopperbinding kan også kreves. I tillegg må en hoved-fracoplingsbryter med minst 3 mm separasjon mellom kontaktene brukes for alle elektriske kretser til massasjebadet.

Monter et underpanel i henhold til lokale forskrifter, men ikke nærmere enn 1,5 m (følg de lokale forskrifter).

KRETSINSTALLASJON, ANVISNINGER

- For å tilkople strømmen, fjern først døren til utstyrsrommet på følgende måte:
 - Se side 47 for dørfjerningsanvisninger
 - Skyv hver av de 3 klipsene til den venstre og nedre klipsen (hvis klipsen ikke glir, løsne de 2 skruene som holder klipsen litt).
 - Senk dørpanelet, fjern koplingsstykket fra baksiden av døren festet til Logo-lyset, fjern dørpanelet.
- Finn kontrollboksen. Løsne skruene på forsiden av kontrollboksen. Fjern skruene og dekslet til kontrollboksen.
- Før det elektriske gjennom tilgangsåpningen på en av sidene til massasjebadet mot forsiden (nederst) og inn i utstyrsrommet.
- Kople forsyningskretsen til kontrollboksen og tilkople ledningene som omtalt i detaljer nedenfor eller på koplingsdiagrametiketten på innsiden av dekslet til kontrollboksen. Etter at det er ferdig, sett kontrollboksdekslet tilbake på plass.
- For å sette utstyrsromdøren, tilbake på plass, reverser prosedyren du finner i trinn 1.

SERVICEANMERKNING: Alle **HOT SPRING**-massasjebadmodeller er utstyrt med en strøm-på indikator som i tillegg til å vise at strømmen til massasjebadet er på, også har en diagnosefunksjon. Den vil begynne å blinke hvis varmeapparatets høy-grense termostat er blitt utløst.

VIKTIG MERKNAD: Massasjebadet må forsynes av en GFCI (ground fault circuit interrupter) - RCD (residual current device) - med en utløserklassifisering som ikke overstiger 30 mA i et elektrisk underpanel.

Siden kontakter variere i hvert land, leverer **WATKINS WELLNESS** IKKE dette utstyret som en standard del av massasjebadet. Det er den autoriserte Watkins-forhandlers eneansvar å velge, installere og og bekrefte at dette utstyret fungerer. **WATKINS WELLNESS** anbefaler at denne enheten blir festet til enden av massasjebadets elektriske ledning. RCD må bli installert av en autorisert, kvalifisert elektriker. RCD-enheter må oppfylle eller overstige nasjonale og lokale elektriske forskrifter.

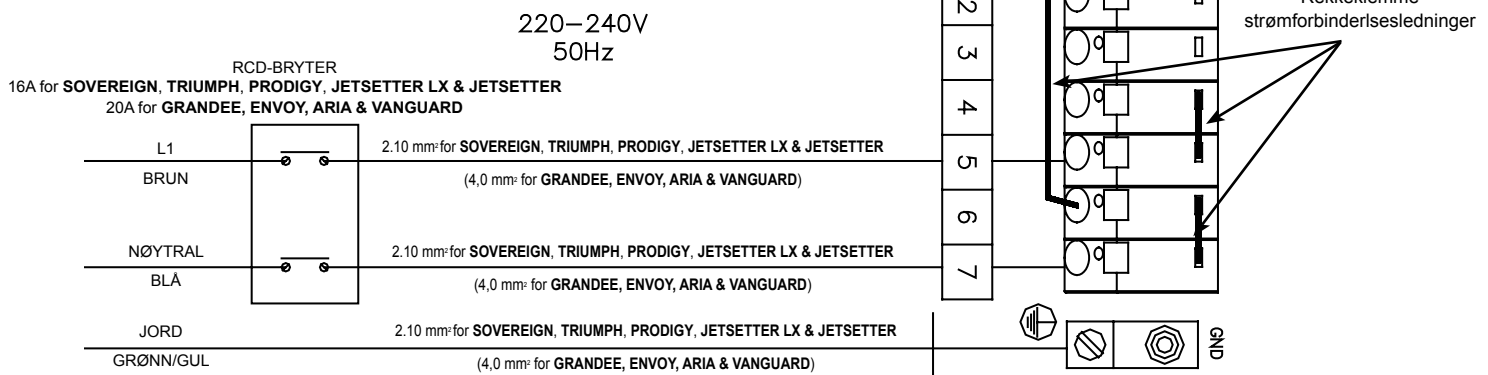

INSTALLASJONSANVISNINGER

STEDFORBEREDELSE

Du har antagelig valgt et sted for det nye massasjebadet, enten der er innendørs eller utendørs, på en terrasse eller på en veranda. Bare vær sikker på at du sjekker følgende:

- Sett alltid massasjebadet på en strukturelt sunn, jevn overflate. Et flott massasjebad kan veie mye. Vær sikker på at stedet du har valgt kan støtte vekten.
- Ikke glem å rette opp massasjebadet før du fyller det. (Se Nivelleringsanvisninger for massasjebad.)
- Påse at du plasserer utstysrommet som huser alle de elektriske komponentene, på et sted hvor vann vil drenere vekk fra det. Å la vann komme inn i utstysrommet kan forårsake skade på elektronikken eller kan resultere i utløsning av krets Bryteren på husets elektriske panel.
- Gi deg selv lett tilgang til automatsikringene.
- La det være tilgang til utstysrommet for periodisk stell og vedlikehold av massasjebadet.

⚠ **ADVARSEL: Skade på komponentene i utstysrommet eller innvendige rørledninger som et resultat av gnagerinfestering er IKKE dekket av garantien!**

INSTALLASJON UTENDØRS OG PÅ EN TERRASSE

Uansett hvor du setter det nye massasjebadet, er det viktig at det har et solid fundament til å støtte det. Faktum er at strukturell skade på massasjebadet som et resultat av feil installasjon eller plassering på et utilstrekkelig fundament, ikke er dekket av massasjebadets begrensede garanti.

Hvis du installerer massasjebadet utendørs, anbefaler vi en armert betongflate minst ti cm tykk. Armeringsstangen eller -nettet i flaten bør festes til en 6 mm² bondingvaier iflg. nasjonale elektriske forskrifter (kontakt den lokale inspektøren for overholdelse av elektriske forskrifter for mer informasjon. Det kan kreves inspeksjon for riktig jording før betong kan fylles inn for å danne flaten).

Hvis du setter massasjebadet på bakken, selv midlertidig, plasser heller under innrettingsstedene (se Massasjebadplaneringsinstruksjoner#). Selv med steinene på plass, er det uunngåelig at massasjebadet setter seg og blir ujevnt Pluss, et massasjebad omgitt av jord eller gress vil snart bli fylt med jord eller grass fra brukernes føtter. Så få det på et massivt fundament så snart som mulig.

INSTALLASJON PÅ EN VERANDA

For å være sikker på at verandaen kan støtte massasjebadet, må du vite den maksimale lastkapasiteten. Konsulter en kvalifisert bygningskontraktør eller en bygningsingeniør. Se skjemaet Spesifikasjoner for massasjebad for å finne vekten av massasjebadet, innholdet og brukerne. Denne vekten pr. kvadratmeter må ikke overstige strukturens klassifiserte kapasitet. Ellers kan det resultere i alvorlig strukturell skade.

ADVARSEL: WATKINS WELLNESS anbefaler at en bygningsingeniør eller kontraktør blir konsultert før massasjebadet blir plassert på en elevert veranda.

INSTALLASJON INNENDØRS/ KJELLER

Vær oppmerksom på noen spesielle krav hvis du plasserer massasjebadet innendørs. Water will accumulate around the spa, so flooring materials must provide a good grip when wet. Riktig drenering

er avgjørende for å hindre at vann bygger seg opp rundt massasjebadet. Når du bygger et nytt rom for massasjebadet, anbefales det at en gulvsluk blir installert. Fuktigheten vil naturlig øke med massasjebadet installert. Vann kan komme inn i treverk og produsere tørråte, meldugg eller andre problemer. Sjekk for virkninger av luftbåret fuktighet på eksponert tre, tapet, osv. i rommet. For å minimere disse virkningene, er det best å ha rikelig ventilasjon i området rundt massasjebadet. En arkitekt kan hjelpe til med å avgjøre om mer ventilasjon må installeres.

HOT SPRING -massasjebad er utstyrt med en ventilasjonsåpning for å fjerne ekstra høy varme fra utstysrommet. Finn denne ventilasjonsåpningen (den sitter under bunnen foran i venstre eller høyre hjørne) og vær sikker på at ventilen ikke er blokkert av noe, inkludert tepper.

HOT SPRING-forhandleren kan hjelpe deg med lokal informasjon slik som sonebrukvedtekter og bygningsvedtekter. De kan også gi deg en kopi av planleggingsveiledningen vår.

ADVARSEL: Ikke installer massasjebadet på et oppvarmet gulv.

⚠ **ADVARSEL: Hold området rundt massasjebadet godt ventilert når det er installert innendørs eller på et innelukket sted.** Utilstrekkelig ventilasjon rundt massasjebadet kan forårsake en oppbygging av en høyere enn normalt konsentrasjon av massasjebadkjemikalier og/eller bakteriefragmenter. Disse oppløste massasjebadkjemikalier og/eller bakteriefragmentene kan bli innåndet, og kan resultere i pustevansker eller lungeskade i visse mennesker som lider av et kompromittert immunsystem eller en luftveisinfeksjon. Hvis du eller andre badere opplever denne tilstanden, søk medisinsk hjelp så snart som mulig.

I tillegg til det ovenstående, rengjør og vedlikehold massasjebadet på riktig måte som følger:

- Følg alle prosedyrene i eierhåndboken og trykte anvisninger på pakningene til vannstell- (kjemiske) produkter.
- Test vannet regelmessig for å sikre riktige nivå av rensemidler, pH og andre krav for stell av vann.
- Tøm, rengjør og fyll massasjebadet igjen med friskt vann etter en regelmessig timeplan og i henhold til eierhåndboken.
- Rengjør filter/filtrene minst én gang pr. måned.
- Sjekk for å være sikker på at du har riktig sirkulasjon gjennom hele vannsystemet til massasjebadet.
- Få brukerne til å bade før de går opp i vannet i massasjebadet.

NIVELLERINGSANVISNINGER FOR MASSASJEBAD

Betong skrånende med 1,5 cm (.5") per 3,5 m (10') foretrekkes slik at regnvann og overskulpvann vil renne av og ikke danne vannpytter under massasjebadet (vann

under massasjebadet i lange tidsperioder kan forårsake at treet nedbryter). Andre alternativer er murstein, heller eller blokker.

Det er viktig å merke seg at bløte overflater, selv når heller brukes til å jevnt fordele vekten til massasjebadet, fremdeles vil ha en tendens til å sette seg, og resultere i et ujevnt massasjebad.

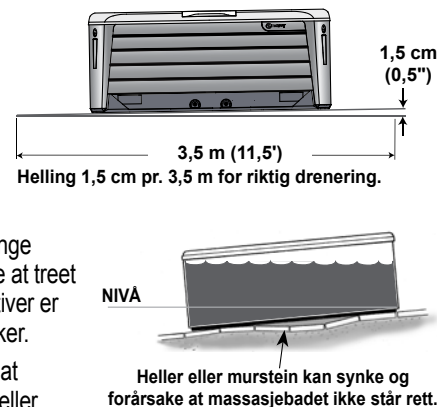

MERK: Å plassere massasjebadet på gress eller jord kan øke mengden av rusk som utilsiktet blir brakt inn i vannet i massasjebadet og som kan skade utstyret samt massasjebadets overflate, som ikke er dekket av garantien.

PLANERINGSANVISNINGER FOR MASSASJEBAD

Forat **HOT SPRING**-massasjebadet skal virke på riktig måte og den innvendige rørledningen skal tømmes helt, må massasjebadet være rett

⚠ ADVARSEL: WATKINS WELLNESS anbefaler at en bygningsingeniør eller kontraktør blir konsultert før massasjebadet blir plassert på en elevert veranda eller en plattform. Bruk dødvekten i skjemaet med massasjebads spesifikasjoner for å fastslå kravene for strukturen.

VIKTIG: WATKINS WELLNESS forbeholder seg retten til å endre spesifikasjoner eller design uten å pådra seg noen forpliktelser.

Godkjent material for mellomleggskiver

- Sedarshingel
- Finer klassifisert for utvendig bruk
- Redwood
- Tømmer klassifisert til utvendig bruk

Mellomleggskivene som brukes skal variere i tykkelse og skal kappes opp i 5 cm (2") x 10 cm (4") rektangler.

MERK: På grunn av den store størrelsen til **GRANDEE**-massasjebadet krever **WATKINS WELLNESS** at massasjebadet blir installert på en jevn 10 cm (4") tykk betongflate eller en strukturelt konstruert veranda og **IKKE** med mellomleggskiver av noe slag.

Nivelleringsanvisninger

1. Ved bruk av et 2 m vater (eller et kortere vater og et rett bord 5 cm (2") x 10 cm (4"), 2,5 m (8") langt), sjekk massasjebadet for å identifisere de høyeste og laveste hjørnene.
2. Med én ende av vateret hvilende på det høyeste hjørnet av massasjebadet (og den motsatte enden hvilende på det laveste hjørnet), hev forsiktig den nedre enden av vateret ved å plassere mellomleggskiver mellom massasjebadskallet og vateret inntil vateret er i vater. Dette vil fortelle deg hvor mange mellomleggskiver som trengs i det laveste hjørnet.
3. Vipp nå forsiktig vateret, mens du holder enden med mellomleggskiver hvor den er, inntil den andre enden av vateret hviler på ett av de andre hjørnene. Sjekk vateret. Juster enden av vateret ved bruk av prosedyren ovenfor. Vipp forsiktig vateret igjen til det siste hjørnet, la den vippede enden på det opprinnelige stedet, og gjenta prosedyren. Mellomleggskivene som er i de tre hjørnene er de du skal plassere under de hjørnene i de neste trinnene.
4. Fjern nivelleringsinstrumentet og sett det til side. Fjern forsiktig mellomleggskivene og oppbevar dem sammen, og husk hvilket hjørne hvert sett av mellomleggskiver kom fra.
5. Med mer enn én person som løfter, laft den laveste siden av massasjebadet (den med flest mellomleggskiver) og sett en 10 cm (4") x 10 cm (4") blokk under massasjebadsokkelen på midten av siden som skal løftes.
6. Se diagrammet for støtte av massasjebadsokkel for å finne nivelleringspunktene for de eleverte hjørnene. Plasser settet med mellomleggskivene korresponderende til hvert hjørne direkte under det utpekte nivelleringspunktet.
7. Løft massasjebadet, fjern støtteblokken og sett massasjebadet på mellomleggskivene. Gjenta trinn 5 til og med 7, om nødvendig, for den motsatte siden av massasjebadet.
8. Bruk vateret til å sjekke massasjebadets nivå. Foreta de nødvendige justeringene.

9. Se diagrammet for støtte av massasjebadets understell for å finne resten av nivelleringspunktene, hvert av disse må nå ha mellomleggskiver, og skyv forsiktig "hjelper"-mellomleggskivene under massasjebadet på de utpekte stedene. Disse hjelpe-mellomleggskivene skal skape en tett tilpasning mellom fundamentet og sokkelstrykturen til massasjebadet. Hvis det er nødvendig å løfte massasjebadet for å plassere hjelpe-mellomleggskivene, vær forsiktig slik at du ikke sparker ut de opprinnelige mellomleggskivene i hjørnene.

Følgende sider illustrerer støtte av understellet for de anbefalte punktene for mellomleggskiver.

MERK: TIL TROSS FOR AT DET ER UTFORMET TIL UTENDØRS INSTALLASJON, ER **HOT SPRING**-massasjebadet ikke ugjenomtrengelig for skader som kan forårsakes av insekter, gnagere eller andre levende vesener. En skjerm på bunnen av massasjebadets utstyrsrom er utformet til å minimere deres evne til å komme inn i utstyrsrommet og forårsake skade på komponentene til massasjebadet. Merk at elektronikken inne i rommet trenger tilstrekkelig luftstrøm til å kjøle ned utstyret og opprettholde de optimale temperaturområdet. Å sette åpningen helt, eller å la rusk bygge seg opp på skjermnettingen vil innvirke ugunstig på massasjebadets ytelse. Skade på massasjebadet eller komponentene forårsaket av force majeure, gnager- eller insektskade er ikke dekket av vilkårene i den begrensede garantien for massasjebadet.

LEVERINGSTILGANG

Finn først dimensjonene til massasjebadet på det følgende skjema. Dimensjonene vist er målene til massasjebadet i den vertikale stilling, lagt på siden.

Modell	B	L	H
GRANDEE (GGNE)	97 cm (38")	254 cm (8'4")	231 cm (7'7")
ENVOY (KKNE)	97 cm (38")	236 cm (7'4")	231 cm (7'7")
VANGUARD (VVNE)	91 cm (36")	221 cm (7'3")	221 cm (7'3")
ARIA (ARNE)	91 cm (36")	221 cm (7'3")	221 cm (7'3")
SOVEREIGN (IINE)	84 cm (33")	236 cm (7'4")	203 cm (6'8")
TRIUMPH (TRHNE)	84 cm (33")	236 cm (7'3")	188 cm (6'2")
PRODIGY (HNE)	84 cm (33")	213 cm (7'0")	198 cm (6'6")
JETSETTER LX (JTNE)	84 cm (33")	213 cm (7'0")	165 cm (5'5")
JETSETTER (JJNE)	74 cm (29")	213 cm (7'0")	165 cm (5'5")

Kontakt deretter forhandleren for å finne høyden og bredden tilføyd av leveringstrallen som forhandleren vil bruke for å levere det nye massasjebadet. Bruk høyden av trallen pluss dimensjonen vist som H for å fastslå den vertikale klareringen som er nødvendig for at massasjebadet og trallen skal kunne passere. Bruk bredden av trallen, eller dimensjon B, den av dem som er størst, til å fastslå den maksimale bredde av klarering som er nødvendig.

MERK: Det kan være nødvendig å beregne ekstra klarering i høyden hvis massasjebadet vil bli rullet opp eller ned en skråning eller bli flyttet opp eller ned en kort trapp.

Bruk informasjonen ovenfor til å fastsette kravene for tilgang til det ønskede stedet.

Det kan være nødvendig å fjerne en port, en del av et gjerde eller andre flyttbare hindringer for å rulle massasjebadet til installeringsstedet.

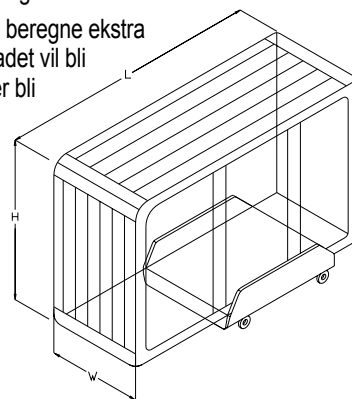

Hvis massasjebadet må bli tatt av trallen for å gå over en mur (enten fordi inngangspartiet er for smalt, takskjeggene er for lave, hjørnet er for smalt eller trappen er for bratt), kan det bli nødvendig med en kran. Dette er en vanlig praksis.

Kranen har en bom montert på lastebilen som kan passe rett inn i innkjørselen din. Den må bli kjørt av en operatør med lisens og forsikring. For en tilleggsbetaling vil kranoperatøren løfte massasjebadet over murer, bygninger eller andre hindringer og plassere det så nær installasjonstedet som mulig.

MERK: Hvis leveringen av massasjebadet krever en kran, kan du bli bedt om å betale for denne tjenesten når leveringen er fullført.

Hvordan er klareringen i bredden?

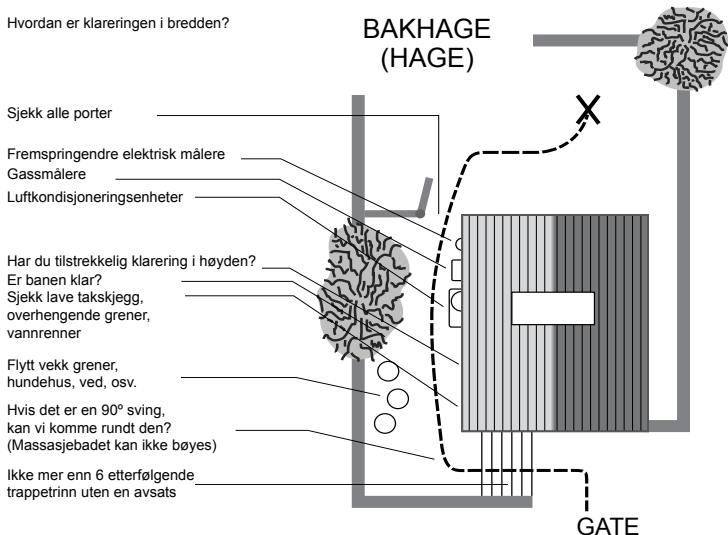

BAKKEKLARGJØRING

HOT SPRING -massasjebadet er konstruert til å virke på alle slags vanlige oversflateer. Selv om en betongflate er best for langtidsbruk*, er andre fundamenter akseptable så lenge som et jevnt underlag er forberedt før levering. Tre bilder av fundamenter, vist til høyre, representerer eksempler på alternativer til en betongflate for massasjebad installert uten lysthus eller annet tilleggsutstyr.

***MERK:** En armeret betongflate minst 10 cm (4") tykk kreves for **GRANDEE**-massasjebad og anbefales for **ENVOY, ARIA, VANGUARD, SOVEREIGN, TRIUMPH, PRODIGY, JETSETTER LX & JETSETTER**-massasjebad.

ANMERKNINGER OM INSTALLASJON:

- Hvis heller eller jernbanesviller blir valgt som underlag for massasjebadet, skal de plasseres på det utpekte nivellerte stedet for å opprettholde jevn fordeling av massasjebadets vekt.
- Det er viktig å merke seg at bløte overfater, selv når heller brukes til å jevnt fordele vekten til massasjebadet, fremdeles vil ha en tendens til å sette seg, og resultere i et ujevnt massasjebad.
- Husk at å plassere massasjebadet på gress eller jord kan øke mengden av rusk som utilsiktet blir brakt inn i vannet i massasjebadet på brukerens føtter.

Hvis du kjøper en veranda- eller lysthuspakke med massasjebadet, er et solid fundament påbudt. Å sette dem på en annen overfate enn en plate på ett nivå kan skape problemer med installasjonen av disse. Som huseier er det ditt ansvar å skaffe et egnet, jevnt fundament for massasjebadet. Husk at de fleste leveringsmannskaper ikke er utstyrt til å nivellere og forberede sted for massasjebad.

MERK: For at massasjebadet skal fungere på riktig måte og det innvendige røropplegget skal tømmes helt, må du påse at massasjebadet blir rettet opp etter at det er installert. Diagrammene på de følgende sidene indikerte de anbefalte punktene for mellomleggskiver støttesystemet for massasjebadets sokkel. **HOT SPRING**-leveringsmannskapet kan hjelpe deg å utføre denne prosedyren.

GRANDEE

Dimensjoner

Merk: Alle dimensjoner er omtrentlige; mål massasjebadet før du tar kritiske avgjørelser om design og gangveier.

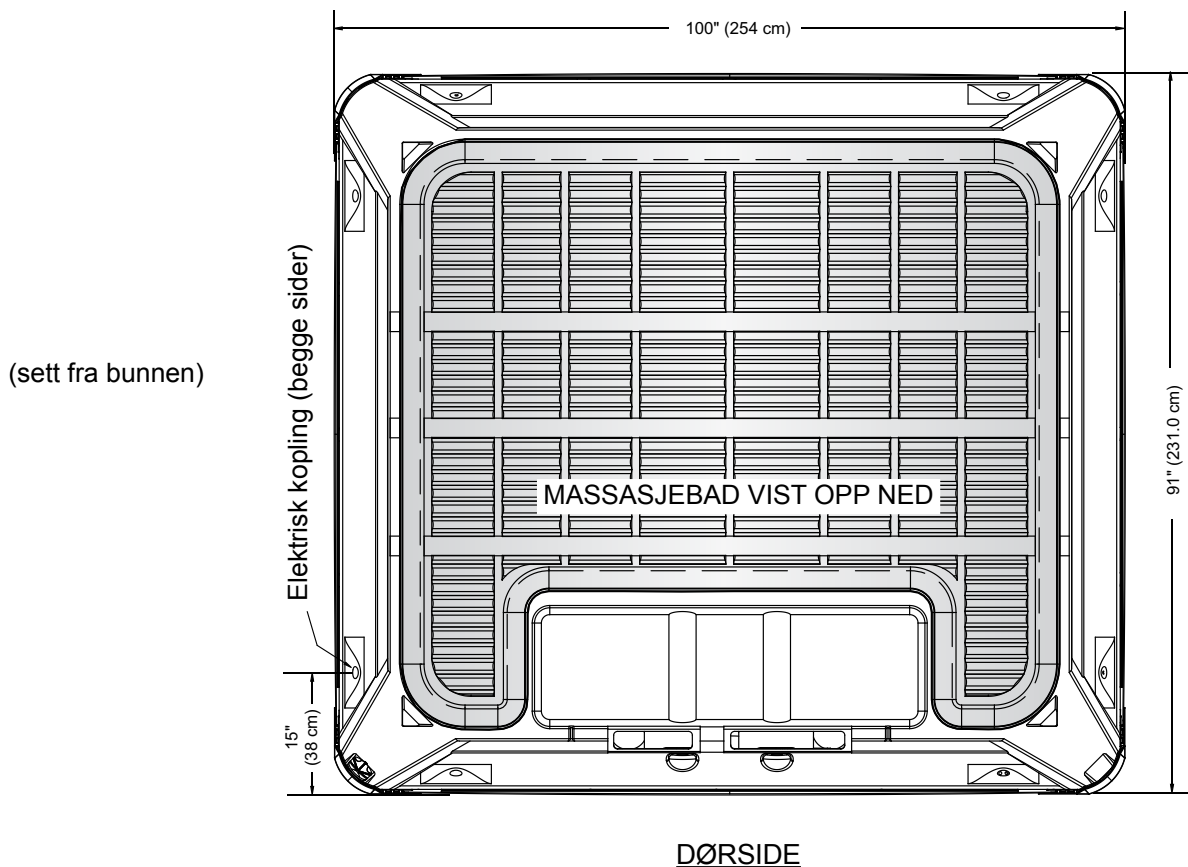
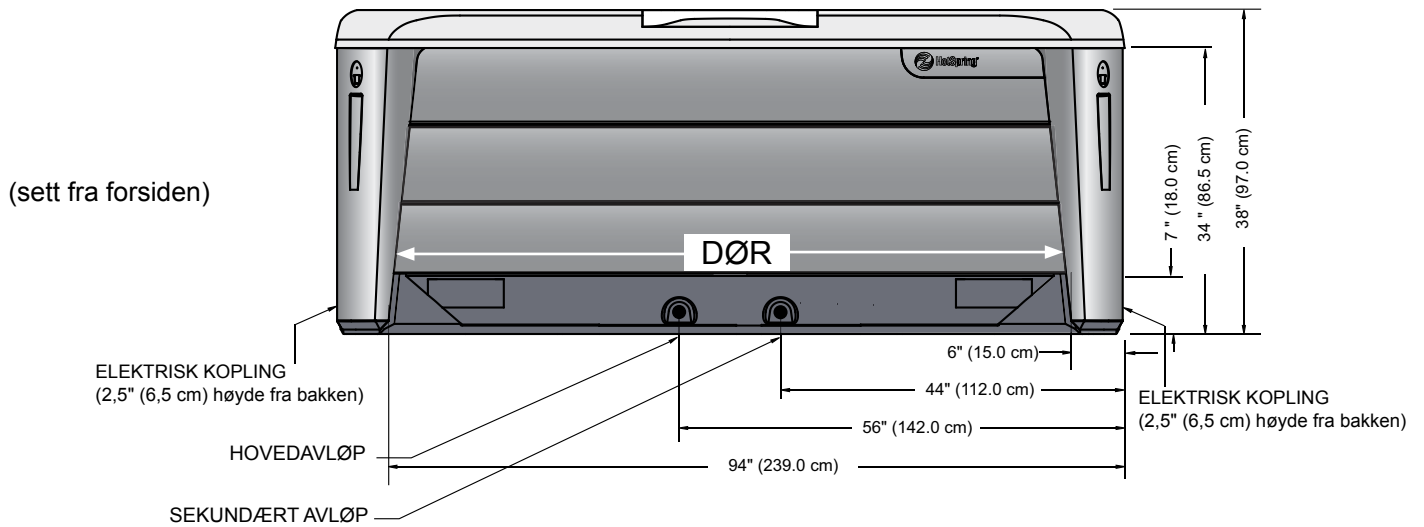

MERK: WATKINS WELLNESS krever at **GRANDEE** blir installer på en minste 10 cm (4") tykk armert betongplattform eller en veranda som kan motstå over 555 kg/m² (115 pund pr. kvadratfot).

ADVARSEL: **GRANDEE** må ikke bli utjevnet med mellomlegg på noen måte.

VANGUARD

Dimensjoner

Merk: Alle dimensjoner er omtrentlige; mål massasjebadet før du tar kritiske avgjørelser om design og gangveier.

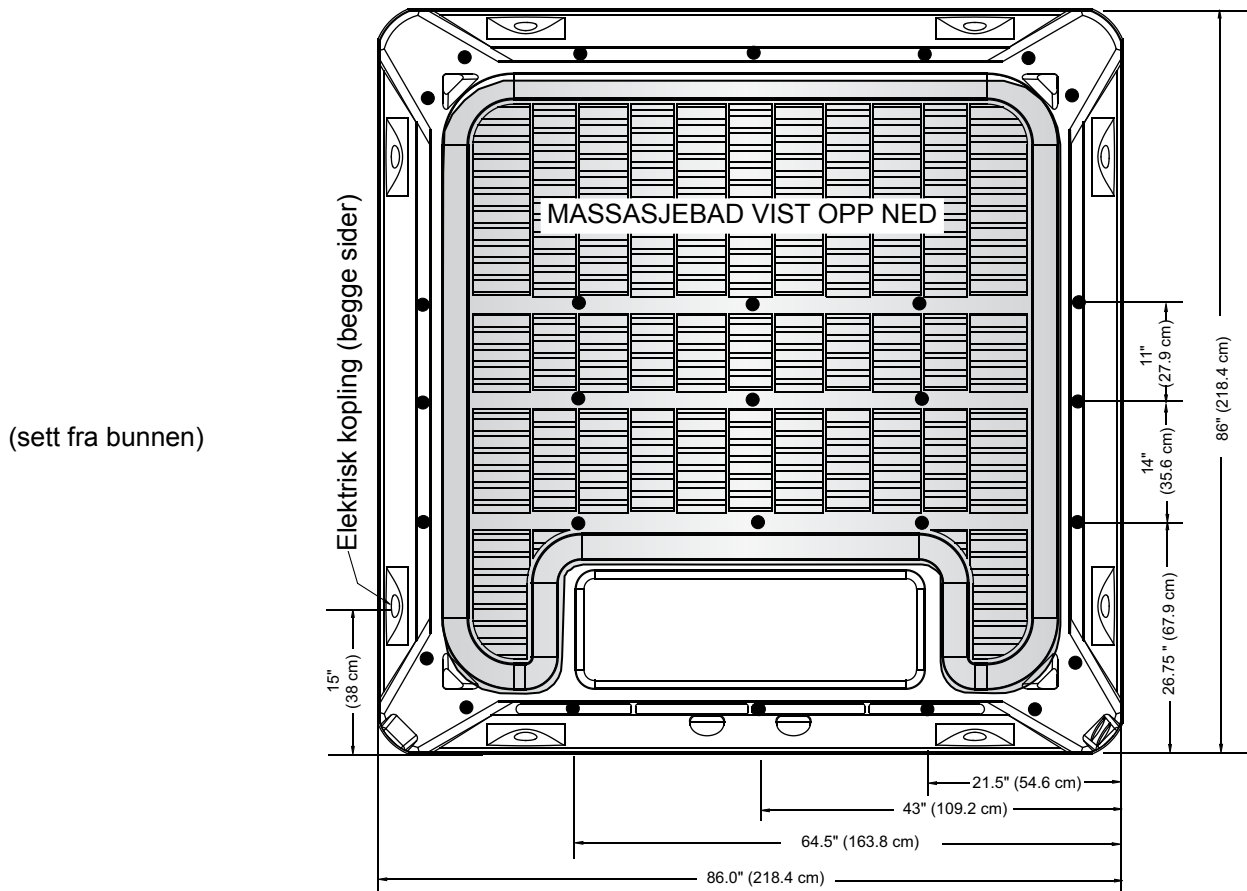
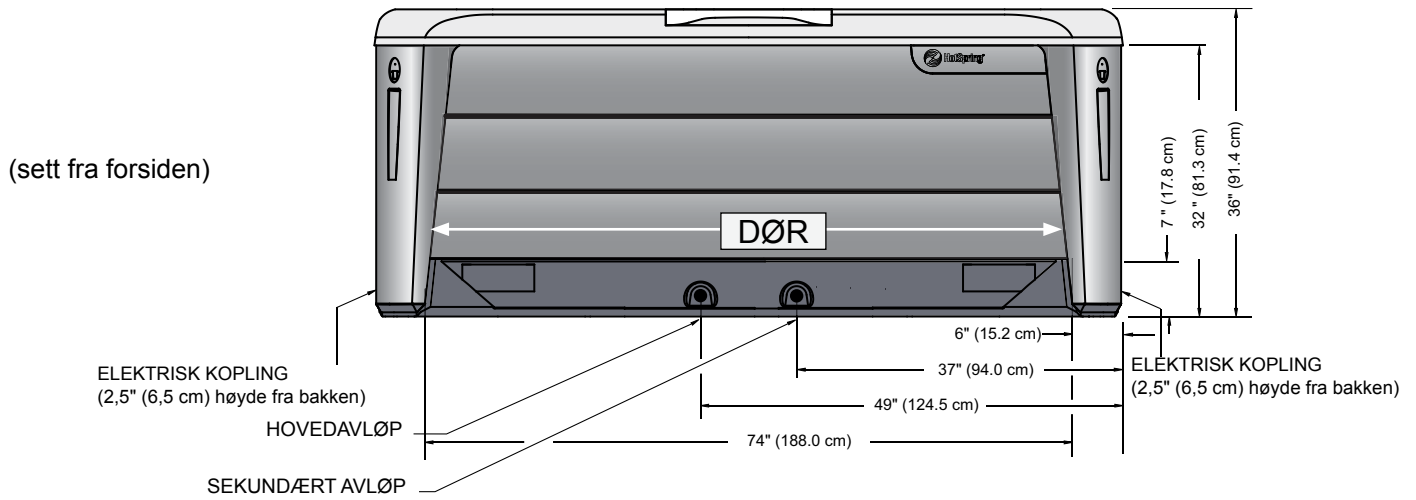

DØRSIDE

- **VIKTIG: VANGUARD** har 29 nivåregulerende punkter ● (plasser mellomleggskiver på avbildede steder)

ARIA

Dimensjoner

Merk: Alle dimensjoner er omtrentlige; mål massasjebadet før du tar kritiske avgjørelser om design og gangveier.

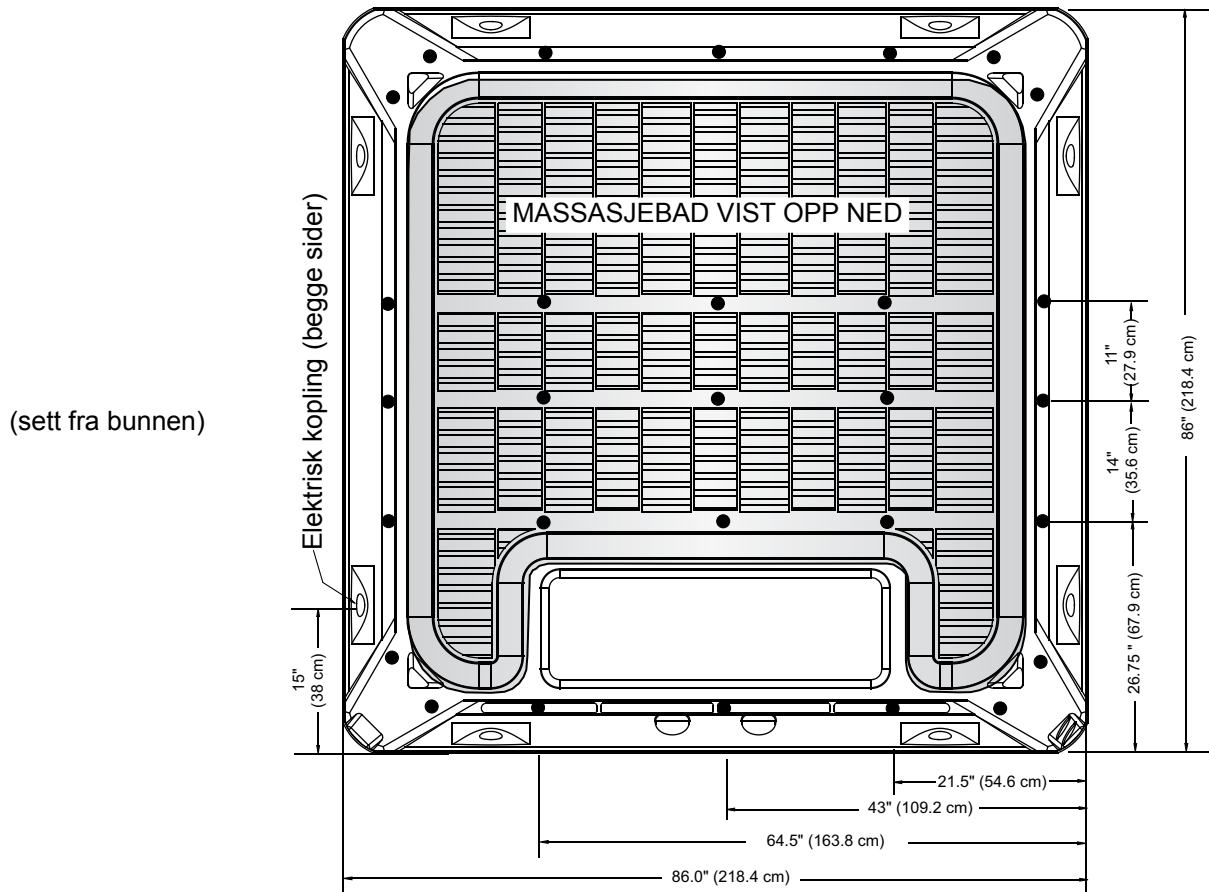
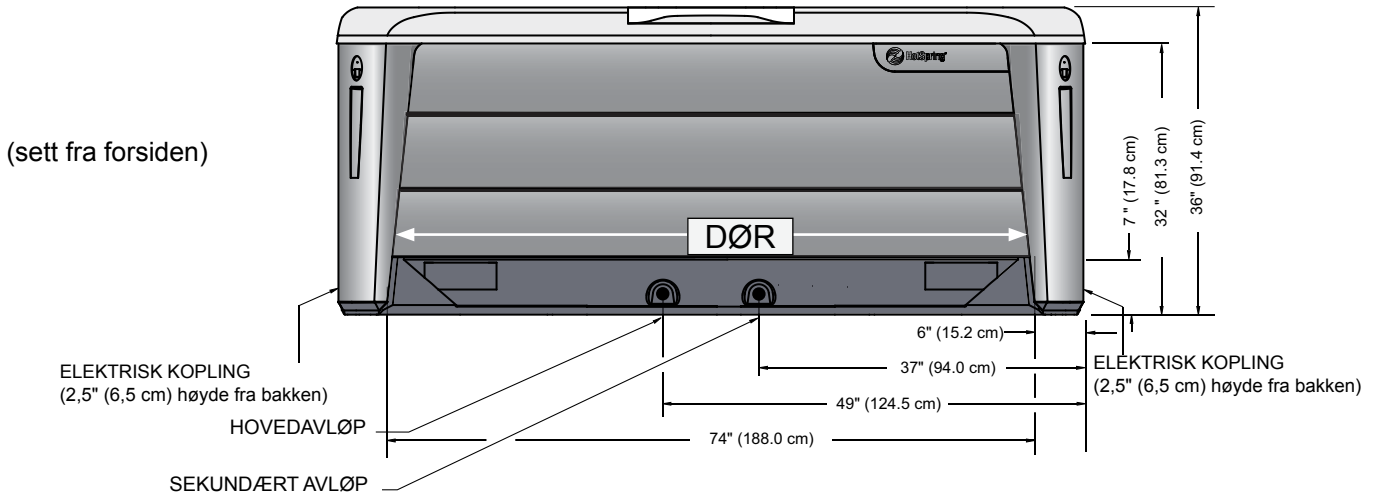

DØRSIDE

- **VIKTIG:** ARIA har 29 nivåregulerende punkter ● (plasser mellomleggskiver på avbildede steder)

SOVEREIGN

Dimensjoner

Merk: Alle dimensjoner er omtrentlige; mål massasjebadet før du tar kritiske avgjørelser om design og gangveier.

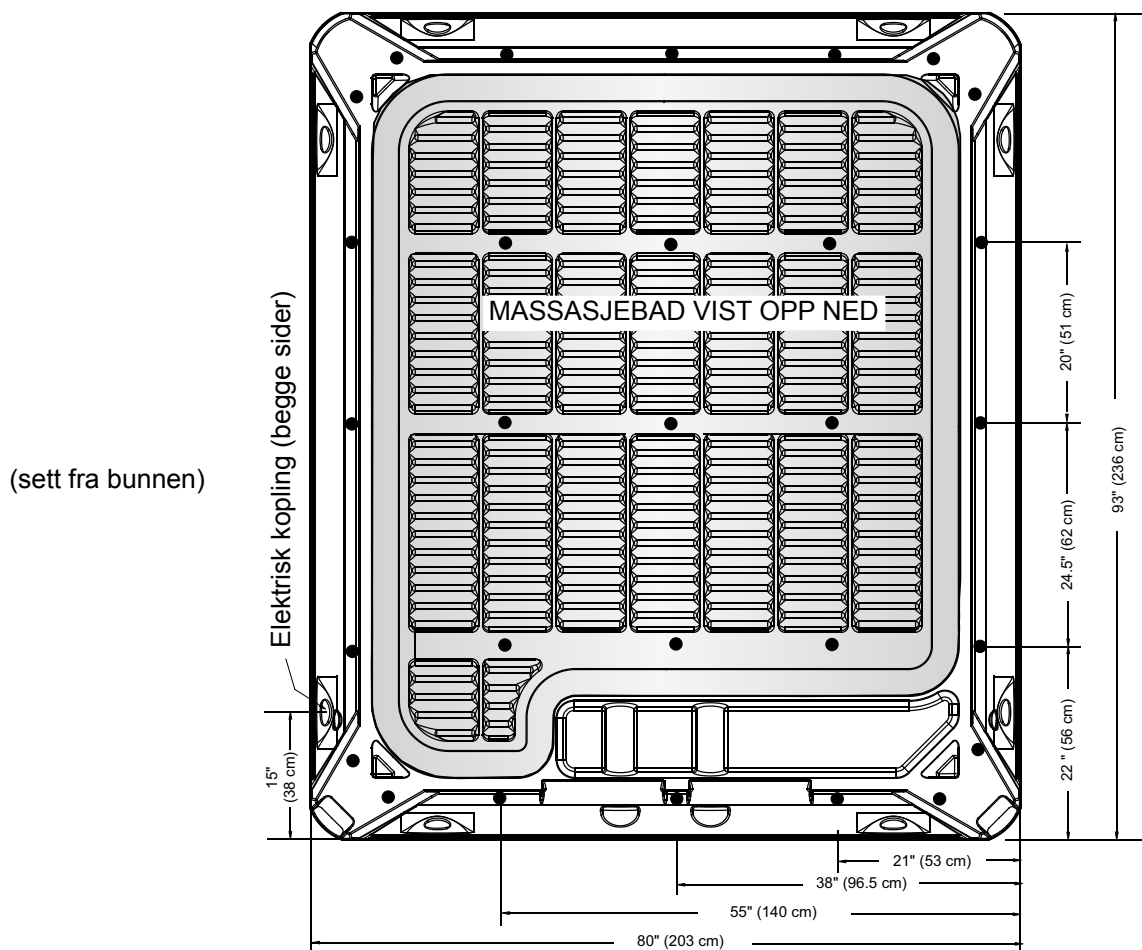
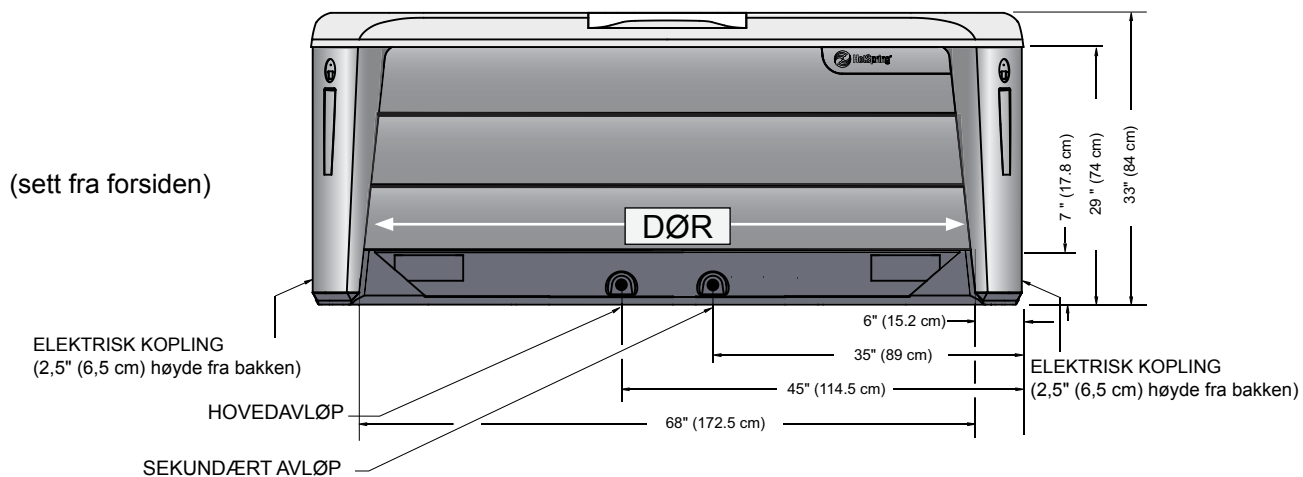

DØRSIDE

- **VIKTIG:** SOVEREIGN har 29 nivåregulerende punkter (plasser mellomleggsskiver på avbildede steder)

TRIUMPH

Dimensjoner

Merk: Alle dimensjoner er omtrentlige; mål massasjebadet før du tar kritiske avgjørelser om design og gangveier.

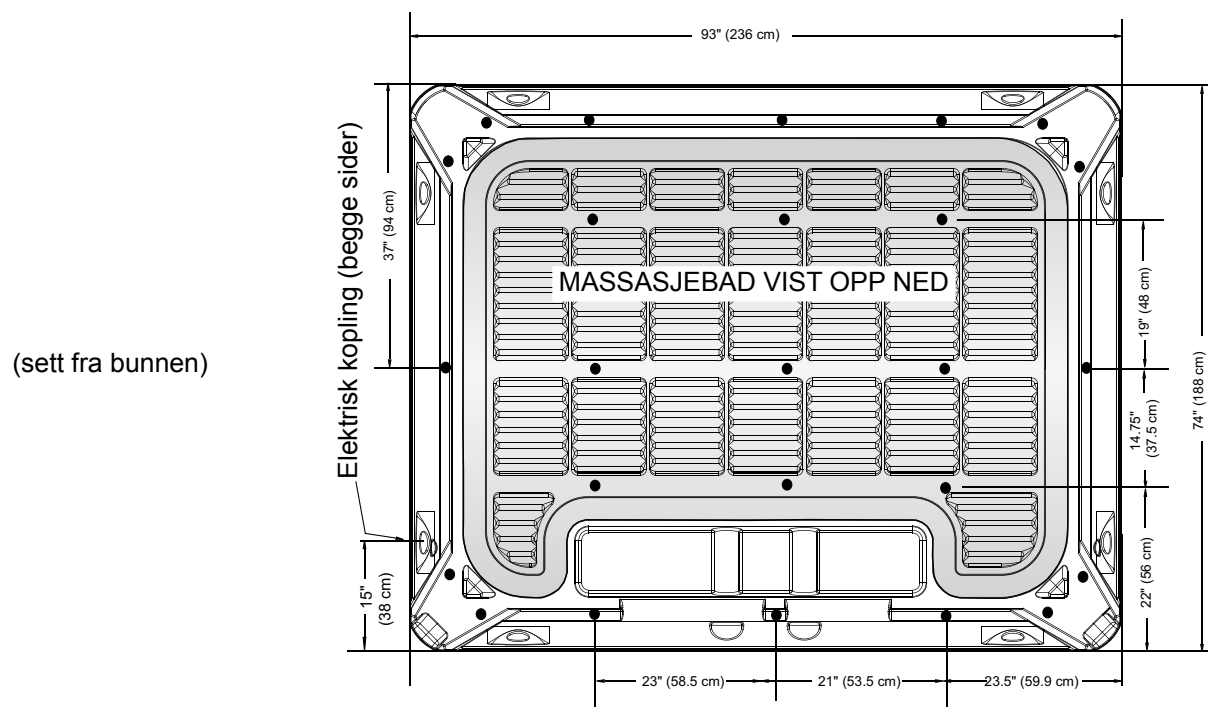
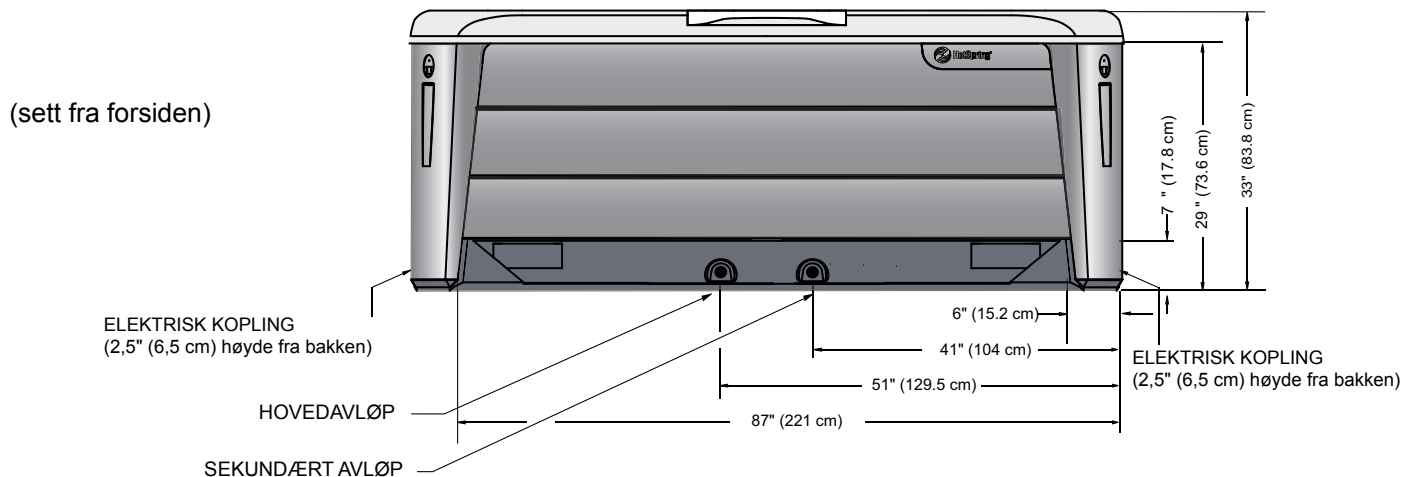

DØRSIDE

- **VIKTIG:** TRIUMPH har 25 nivåregulerende punkter (plasser mellomleggsskiver på avbildede steder)

PRODIGY

Dimensjoner

Merk: Alle dimensjoner er omtrentlige; mål massasjebadet før du tar kritiske avgjørelser om design og gangveier.

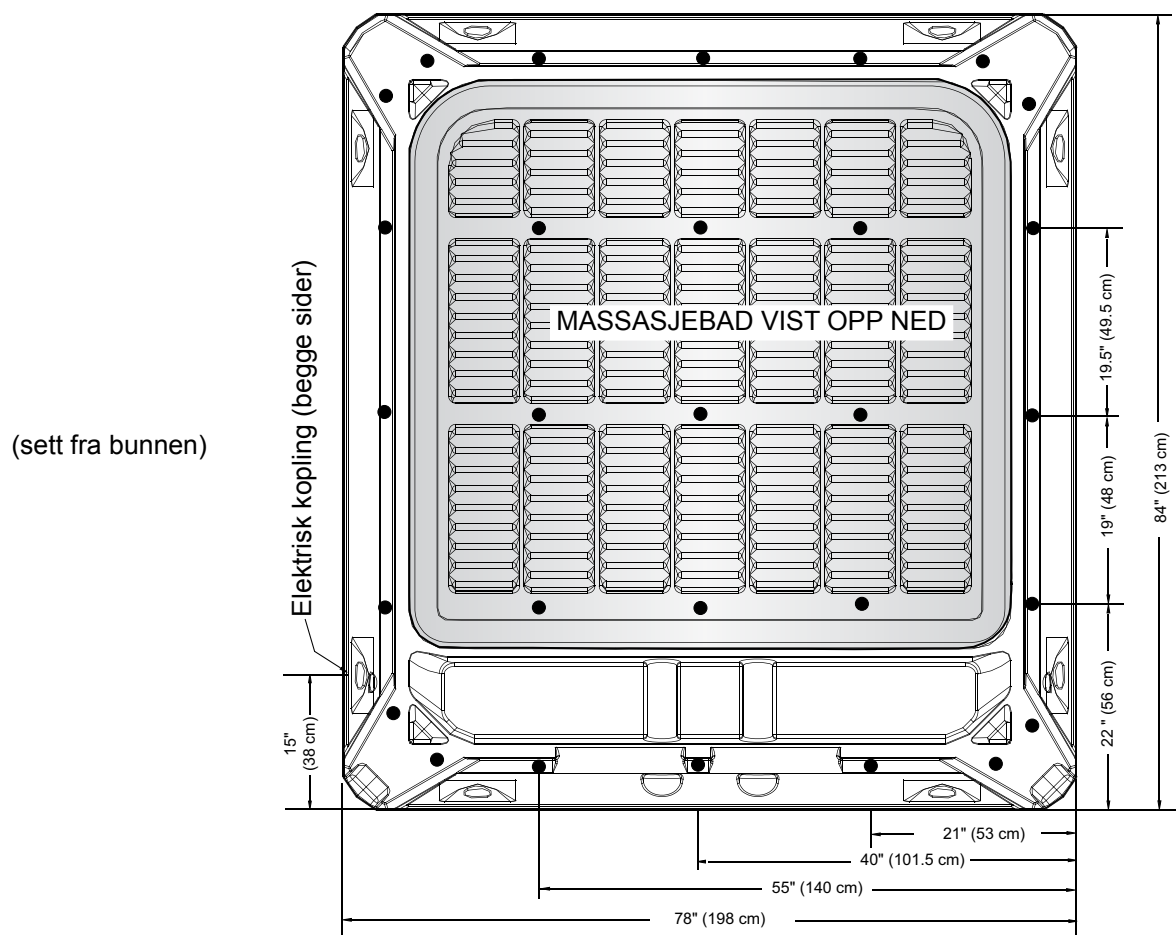
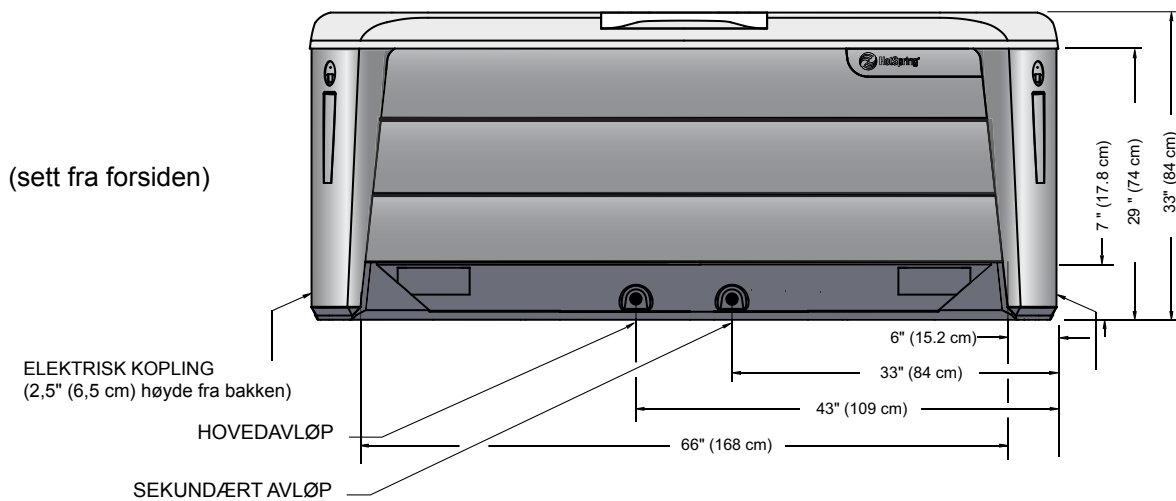

DØRSIDE

- **VIKTIG:** PRODIGY har 29 nivåregulerende punkter (plasser mellomleggsskiver på avbildede steder)

JETSETTER LX & JETSETTER

Dimensjoner

Merk: Alle dimensjoner er omtrentlige; mål massasjebadet før du tar kritiske avgjørelser om design og gangveier.

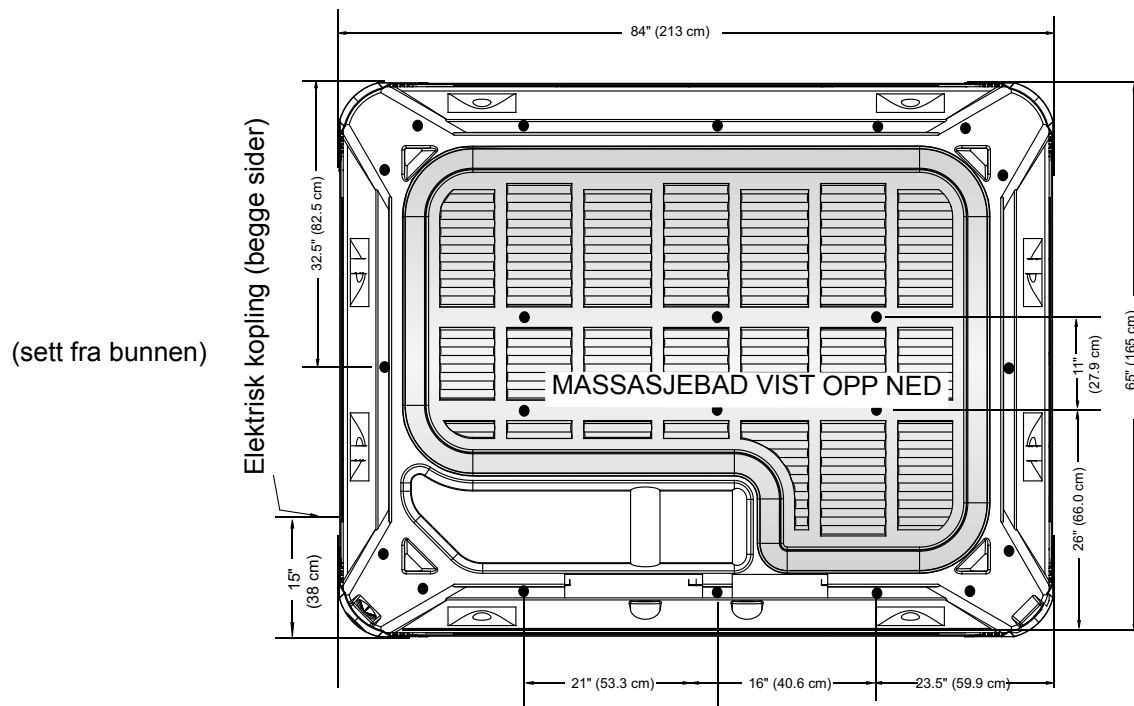
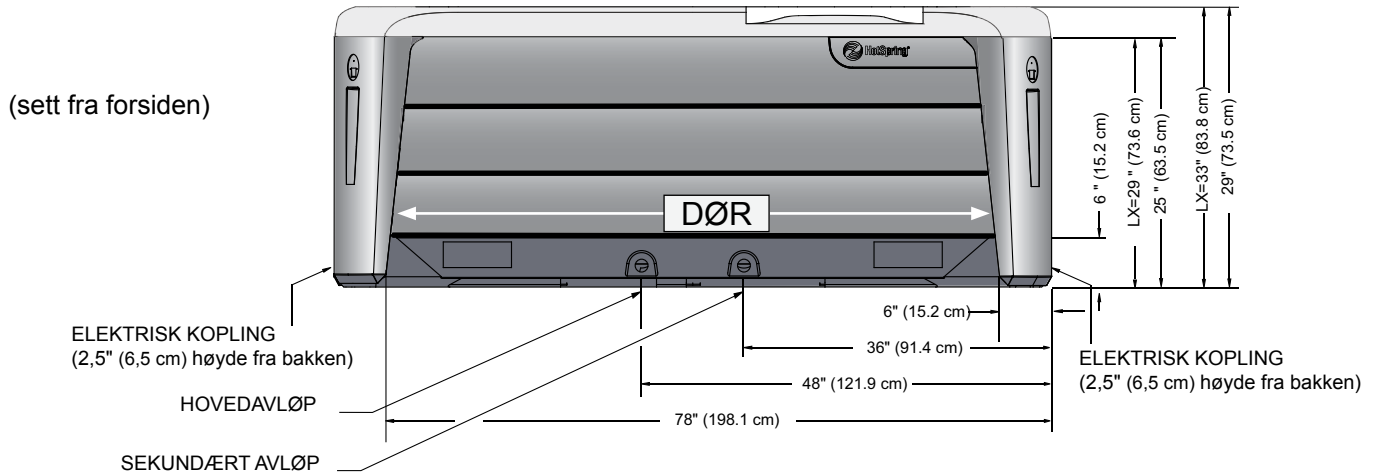

DØRSIDE

- **VIKTIG: JETSETTER** har 22 nivåregulerende punkter ● (plassere mellomleggsskiver på avbildede steder)

SERVICEINFORMASJON

GENERELL INFORMASJON

HOT SPRING-massasjebadet er utformet til å gi mange år med problemfri bruk. Som med alt elektrisk utstyr kan de forekomme problemer en gang i blant som krever en kvalifisert servicemanns ekspertise. Selv om slike enkle reparasjoner som å gjeninnstille en RCD-bryter eller avbryter ikke trenger en reparatør, kan de indikere at det er mer alvorlige forhold. Disse forholdene kan kreve en erfaren servicemann. Før du ringer etter service, se feilsøkningsveiledningen. Ta alltid vare på den opprinnelige kvitteringen for fremtidig henvisning.

RCD OG HØY GRENSE TERMOSTAT

Hvis massasjebadet på noe tidspunkt ikke virker, sjekk først strømforsyningen til massasjebadet.

Sjekk alle RCD-brytere i underpanelet. Hvis en RCD er blitt utløst, gjeninnstill den. Hvis den ikke vil gjeninnstille, kan det være en indikasjon på en jordingsfeil (kortslutning) innen de elektriske komponenter. Kontakt en autorisert servicetekniker for en fullstendig diagnose.

Hvis du etter sjekking av RCD finner at de ikke har utløst, sjekk sikringbryterpanelet i huset og påse at hovedbryteren for den elektriske kretsen som forsyner massasjebadet ikke har utløst. Hvis den har gjort det, er dette en indikasjon på at kretsen var enten overbelastet eller det er en jordingsfeil mellom sikringsbryterpanelet og kontakten til massasjebadet eller underpanelet. Kontakt en kvalifisert elektriker.

Hvis du, etter at du sjekker hovedbryteren i huset og massasjebadets RCD, ikke finner noen feil, sjekk høy grense-termostaten. For å sjekke det, slå ganske enkelt av strømmen til massasjebadet i 30 sekunder. Dette vil automatisk gjeninnstille høy temperatur-termostaten hvis det er blitt utløst. Hvis massasjebadet aktiveres når du slår på strømmen igjen, indikerer dette redusert vannstrøm gjennom varmesystemet. Utløsning av høy-grense termostat er vanligvis et resultat av én eller flere kombinasjoner av disse problemene. 1) tilstoppede filterkassetter, 2) blokkering inne i rørene til systemet, 3) en ikke-fungerende varmeapparat sirkulasjonspumpe, 4) strøm var ikke frakoplet fra massasjebadet før det ble tømt, 5) en luftlås i rørledningene. Strømindikatoren på forsiden av massasjebadets kontrollpanel vil også blinke hvis høy grense-termostatkretsen har blitt utløst.

Hvis massasjebadet ikke fungerer etter utløsning og gjeninnstilling av RCD eller gjeninnstilling av høy grense-termostaten, bør problemet bli henvist til en autorisert servicetekniker. Se avsnittet Varmeapparat hvis massasjebadet virker, men ikke varmer opp, eller se Feilsøkningsveiledning for ekstra serviceinformasjon.

NO-FAULT VARMEAPPARAT OG INTEGRERT TRYKKBRYTER

WATKINS WELLNESS garanterer uten forbehold **NO-FAULT**-varmeapparatet for enhver feil som ville kreve utskiftning. Varigheten av denne garantien er lik tidsperioden identifisert i komponentgarantien. Denne garantien definerer uten forbehold som garantidekning uten unntak forutsatt at komponenten ikke har virket riktig innen massasjebadets system. Det betyr at forholdene som vanligvis opphever den begrensede garantien, slik som vannkjemiskade, ikke gjelder for **NO-FAULT**-varmeapparatet.

Det er viktig å merke seg at **NO-FAULT**-varmeapparatet er beskyttet av både varmeapparatets høy grense-termostatkrets og den integrerte trykkbryteren. Årsakene til varmeapparatets høy grense-utløsning blir omtalt i det forrige avsnittet.

Hvis massasjebadet ikke varmer opp, de røde og grønne lysne blinker,

men pumpen og lyset virker, kan trykkbryteren være åpen. Åpning av trykkbryteren er vanligvis et resultat av en kombinasjon av disse problemer:

1. En tilstoppet filterkassett
2. Blokkering innen rørleggingen til systemet
3. Strømmen var ikke frakoplet fra massasjebadet før det ble tømt
4. En luftlomme i rørledningene

Etter at problemet er blitt identifisert og rettet, vil trykkbryteren lukke, som vil igangsette varmeapparatet.

SILENT FLO -SIRKULASJONSPUMPE OG TERMAL VSTENGNINGS-SIRKULASJONSPUMPE

HOT SPRING SILENT FLO 5000-sirkulasjonspumpen er en dedikert, vannavkjølt, energieffektiv, stille pumpe som gir kontinuerlig filtrering for massasjebadet. Siden **SILENT FLO 5000**-pumpen er vannavkjølt med en termal avstengning for å hindre pumpen fra å bli skadet ved å kjøre seg varm når vann ikke er tilstede.

Gjeninnstille sirkulasjonspumpens termalavstengning ved å frakoppe strømmen til massasjebadet og la pumpen avkjøle.

Utløsning av termalavstengningen er vanligvis resultatet av ett eller en kombinasjon av disse problemene: 1) tilstoppet(e) filterkassett(er), 2) blokkering inne i rørene til systemet, 3) strøm av ikke frakoplet fra massasjebadet til før det ble tømt, eller 4) en luftlomme i rørledningene. Etter at problemet er blitt identifisert og rettet, vil pumpens terminal avstengning kunne bli gjeninnstilt som lar den kjøre normalt.

FORSKJELLIG SERVICEINFORMASJON

Kontrollen og høy grense-termostaten blir utstyrt med elektroniske sensorer som blir koplet til rørledningen til massasjebadet. Kutt eller knekk aldri vajerne som kopler sensorene til termostatene inne i kontrollboksen.

Jetpumpen er utstyrt med en termal overbelastningsavstengningsbryter som er utformet til å beskytte pumpen fra overoppvarming. Hvis pumpen slår seg selv av i et eldre massasjebad, kan det indikere svikt av pumpemotorlagrene. Hvis pumpen slår seg selv av i et nytt massasjebad, er det vanligvis resultatet av én eller en kombinasjon av de følgende faktorene:

- Termal overbelastning: Til tross for at de er masseproduserte, er ikke alle termal overbelastningsavstengninger nøyaktig de samme. Noen er mer følsomme enn andre og vil slå av pumpen ved lavere temperaturer.
- Høy temperatur: Alle **HOT SPRING**-massasjebadmodeller er utstyrt med en jetpumpeskjerm som ventilerer varmen generert av pumpemotoren til utsiden av utstyrsrommet, og tilbake inn i vannet i massasjebadet. Hvis luftehullet er blokkert av mur, vann eller rusk, kan det forekomme overoppheting av pumpen. Etter at pumpemotoren har blitt tilstrekkelig avkjølt og eventuell blokkering er blitt fjernet fra luftehullåpningen, kan jetpumpen bli startet igjen.
- Friksjon: Noen ganger er de bevegelige delene til en ny pumpe stramme nok til å forårsake oppbygning av varme p.g.a friksjon. Etter en normal innkjøringsperiode, vil pumpen kjøre kjøligere.
- Feil kabling: Hvis massasjebadet er koplet til en skjøteledning, og/eller kablingen i huset er underdimensjonert, kan pumpen sulte etter spenning og derfor trekke mer strømstyrke og generere ekstra sterk varmet.
- Hvis pumpen blir slått av p.g.a. for sterk varme, påse at utstyrsrommet har tilstrekkelig ventilasjon. Luftgapet på bunnen må ikke blokkeres.

Hvis jetpumpen fortsetter å slå seg av etter korte bruksperioder, kontakt en kvalifisert servicetekniker.

HANDLINGER SOM OPPHEVER GARANTIE

Den begrensede garantien blir opphevet hvis **HOT SPRING**-massasjebadet ikke er blitt riktig installert, utsatt for modifikasjon, feilbruk eller misbruk, eller hvis noen reparasjoner av massasjebadet er forsøkt av andre enn en autorisert representant for **Watkins Wellness**. Endringer skal inkludere enhver komponent- eller rørledningssending, elektrisk omforming eller tilsetningen av ikke-godkjente rengjøringsmidler eller vannrensingutstyr eller varmesystem som bidrar til komponent- eller enhetsvikt eller usikre driftssystemer. Feilbruk og misbruk skal inkludere: Enhver annen operasjon av massasjebadet som ikke er i henhold til **WATKINS WELLNESS** trykte anvisninger, eller bruk av massasjebadet til en bruk det ikke er utformet for. Spesielt: Bruk av massasjebadet til ikke-hjemmebruk; skade forårsaket av drift* av massasjebadet utenfor de spesifiserte spenningskrav (240V ±10%) eller drift av massasjebadet ved vanntemperaturer utenfor verdiområdet 1.7 °C (35 °F) og 49 °C (120 °F); skade forårsaket av spenningstopper eller forhold med nedsatt spenning; skade forårsaket av skitne, tilstoppete eller kalsifiserte filterkassetter (se stell og vedlikeholdsanvisningene for massasjebad i eierhåndboken); skade på overflaten av massasjebadet forårsaket av bruken av tri-klor klor, BCDMH, kjemiske tabletter i en flyteanordning, syre eller alle andre rensedmidler for massasjebad eller rengjøringsmidler for overflater av massasjebad som ikke er anbefalt av **Watkins Wellness**; skade forårsaket av å la uoppløste renskemikaler for massasjebad ligge på overflaten til massasjebadet (ingen massasjebadoverflatematerialer kan motstå denne type misbruk); skade på komponenter (bortsett fra **NO-FAULT-1500**-varmeapparatet) eller massasjebadoverflaten forårsaket av feil pH-balanse eller annet uriktig vedlikehold av vannkjemi; og skade på overflaten av massasjebadet forårsaket av å la massasjebadet være utildekket når det er tomt for vann og i direkte eksponering til sollys (dette kan forårsake soloppvarmingsproblemer) blir ansett som misbruk og kan oppheve denne garantien.

*Drift av massasjebadet betyr ikke "bruk" av massasjebadet!

WATKINS WELLNESS anbefaler ikke å bruke massasjebadet hvis vanntemperaturen er over eller under temperaturområdet til massasjebadets kontrollpanel.

Filterlokket på massasjebadet er ikke utformet til å støtte tung vektbelastning og skal ikke brukes som et sete. I ekstreme tilfeller kan lokket sprekke og brette. Denne hendelsen er ansett som misbruk og er ikke dekket av garantien.

Force majeure og skade forårsaket av dyr, gnagere og insekter blir betraktet som misbruk og er ikke dekket av denne garantien..

ANSVARSRFRASKRIVELSE

WATKINS WELLNESS skal ikke være ansvarlig for tap av bruk av **HOT SPRING**-massasjebadet eller annen tilfeldig, følgeskade, spesielle, indirekte eller straffekostnader, utgifter eller erstatninger som kan inkludere, men ikke er begrenset til, fjerningen av en permanent veranda eller andre spesiallagde fiksturer eller nødvendigheten av fjerning med kran. Enhver antydning garanti skal ha en varighet lik varigheten av den gjeldende begrensede garantien uttrykt ovenfor. Noen stater tillater ikke begrensninger for hvor lenge en antydning garanti gjelder. Under ingen omstendigheter skal **WATKINS WELLNESS** eller noen av deres representanter holdes ansvarlig for skade på noen person eller skade på eiendom, uansett hvordan den oppstår.

Noen delstater tillater ikke utelukkelsen eller begrensningen av tilfeldige eller følgeskader, slik at begrensningene ovenfor muligens ikke gjelder for deg.

KUNDE-TJENESTE

Hvis du har spørsmål om noe aspekt av oppsett, drift eller vedlikehold av **HOT SPRING**-massasjebadet som ikke er besvart i denne håndboken, snakk med **HOT SPRING**-forhandleren.

FEILSØKNING

Hvis du opplever noen som helst problemer, ta kontakt med den autoriserte **HOT SPRING**-forhandleren. På neste side er det noen tips for å hjelpe deg å finne og rette noen vanlige problemkilder, hvis du velger å gjøre det.

FEILSØKNINGSVEILEDNING FOR VANNVEDLIKEHOLD FOR MASSASJEBAD

Problem	Mulig grunn	Løsninger
Uklart vann	<ul style="list-style-type: none">• Skitne filtre• Ekstra oljer/organiske stoffer• Uriktig rensing• Suspenderede partikler/organiske stoffer• Overbrukt eller gammelt vann	<ul style="list-style-type: none">• Rengjøre filtre• Sjokk massasjebadet med sanitizer• Tilsett rensmiddel• Juster pH og/eller alkalitet til anbefalt verdiområde• Kjør jetpumpe(r) og rengjør filtre• Tøm og fyll massasjebadet igjen
Vannlukket	<ul style="list-style-type: none">• Ekstra organiske stoffer i vann• Uriktig rensing• Lav pH	<ul style="list-style-type: none">• Sjokk massasjebadet med sanitizer• Tilsett sanitizer• Juster pH til anbefalt verdiområde
Klorlukket	<ul style="list-style-type: none">• Kloraminnivå for høyt• Lav pH	<ul style="list-style-type: none">• Sjokk massasjebadet med sanitizer• Juster pH til anbefalt verdiområde
Muggen lukt	<ul style="list-style-type: none">• Bakterie- eller algevekst	<ul style="list-style-type: none">• Sjokk massasjebad med rensmiddel – hvis problem er synlig eller vedvarende, tøm, rengjør og fyll massasjebadet igjen
Organisk oppbygging/skumring rundt massasjebadet	<ul style="list-style-type: none">• Oppbygning av oljer og skitt	<ul style="list-style-type: none">• Tørk av skum med en ren fille - hvis alvorlig, tøm massasjebadet, bruk rengjøringsmiddel for massasjebadoverflater og fliser for å fjerne skummet og fyll massasjebadet igjen
Algevekst	<ul style="list-style-type: none">• Høy pH• Lavt sanitizer nivå	<ul style="list-style-type: none">• Sjokk massasjebadet med rensmiddel og juster pH• Sjokk massasjebadet med sanitizer og oppretthold sanitizer nivå
Øyeirritasjon	<ul style="list-style-type: none">• Lav pH• Lavt sanitizer nivå	<ul style="list-style-type: none">• Justere pH• Sjokk massasjebadet med rensmiddel og oppretthold rensedmidelnivå
Hudirritasjon/utslett	<ul style="list-style-type: none">• Usanitært vann• Fri klor-nivå over 5 ppm	<ul style="list-style-type: none">• Sjokk massasjebadet med rensmiddel og oppretthold rensedmidelnivå• La fri klor-nivå synke under 5 ppm før bruk av massasjebad
Misfarginger	<ul style="list-style-type: none">• Total alkalitet og/eller pH for lav• Høyt jern eller kopper i vannkilde	<ul style="list-style-type: none">• Justere total alkalitet og/eller pH• Bruk en metallavsetningshibitor
Oppbygning	<ul style="list-style-type: none">• Høyt kalsiuminnhold i vann – total alkalitet og pH for høy	<ul style="list-style-type: none">• Justere total alkalitet og pH – hvis det er nødvendig med fjerning av avleiring, tøm massasjebadet, skrubbe av avleiringen, fyll massasjebadet igjen og balansere vannet

GENERELL DRIFT, FEILSØKNINGSVEILEDNING

Problem	Mulig grunn	Løsninger
Hele massasjebadet virker ikke	<ul style="list-style-type: none"> • Strømbrydd • RCD utløst • Varmaapparatets høy grense-termostat utløst 	<ul style="list-style-type: none"> • Sjekk strømkilden • Innstill RCD igjen; ring etter service hvis den ikke vil gjeninnstille • Frakople strøm i minst tretti sekunder for å gjeninnstille varmeapparatets høye grense. Hvis det ikke vil gjeninnstille, sjekk etter tilstoppede filtre. Hvis utløsning fortsetter, ring etter service. • Deaktivere massasjebadslås
Massasjebad varmes ikke; pumper og lys virker (Grønn logo "Klart"-, og blå logo "Strøm"-indikatorer blinker)	<ul style="list-style-type: none"> • Integreert trykk-bryter åpen • Termal avstengning for sirkulasjonspumpe utløst 	<ul style="list-style-type: none"> • Sjekk etter tilstoppede filtre. Integreert trykk-bryter vil gjeninnstilles når strømmen av vann gjennom varmeapparatet er blitt gjenopprettet. Ring etter service hvis varmeapparatet utløses ofte. • Sjekk etter tilstoppede filter eller luftlommer i rørdninger. Frakople strømmen til massasjebadet, la sirkulasjonspumpen avkjøles. Termal avstengning for sirkulasjonspumpe vil gjeninnstilles når pumpen er avkjølt og strømmen blir tilkopleet igjen. Ring etter service hvis termal avstengning av sirkulasjonspumpen utløser ofte.
Pumper svake eller surging	<ul style="list-style-type: none"> • Vannivå i massasjenbadet for lavt • Filter tilstoppet • KOMFORTKONTROLL-spak lukket 	<ul style="list-style-type: none"> • Tilsett vann • Rengjøre filtre • Åpne KOMFORTKONTROLL-spak
Lys inoperativt	<ul style="list-style-type: none"> • Spa Lock aktivert • Lysininstallasjon eller montasje har feil 	<ul style="list-style-type: none"> • Deaktivere Spa Lock • Skifte lysmontasje
MOTO-MASSAGE DX -pumpe inoperative eller uregelmessig	<ul style="list-style-type: none"> • KOMFORTKONTROLL-ventiler lukket • Filter tilstoppet 	<ul style="list-style-type: none"> • Åpne KOMFORTKONTROLL-spaker • Rengjøre filtre
Blått logo "Strøm"-indikator blinker	<ul style="list-style-type: none"> • Varmaapparatets høy grense-termostat utløst 	<ul style="list-style-type: none"> • Frakople strøm i minst tretti sekunder for å gjeninnstille varmeapparatets høye grense. Hvis det ikke vil gjeninnstille, sjekk etter tilstoppede filtre. Hvis utløsning fortsetter, ring etter service.
Grønn logo "Klart"-indikator blinker	<ul style="list-style-type: none"> • Temperatursensorproblem 	<ul style="list-style-type: none"> • Frakople strøm i minst tretti sekunder. Hvis blinkingen fortsetter, ring etter service.
Grønn logo "Klar" -indikator blinker På i 1 sekund og Av i 3 sekunder	<ul style="list-style-type: none"> • Salt System-problem 	<p>Gå til Salt System-menyen på kontrollpanelet. Basert på feilkoden vist, følg anvisningene nedenfor:</p> <ul style="list-style-type: none"> • Feilkode 5 <ul style="list-style-type: none"> a. Ved bruk av en FreshWater Salt-teststrimmel, bekreft at saltnivået er ved 1750 ppm. Tilsett salt per saltsystemanvisninger etter behov b. Slå av massasjebadet, fjern lokket til saltsystemhuset og bekreft at en saltpatron er innstilt i huset c. Kontakt den lokale forhandleren hvis verken a eller b løser problemet • Feilkode 4 <ul style="list-style-type: none"> a. Slå av massasjebadet, fjern lokket til saltsystemhuset og fjern saltssystempatronen. Kontroller patronen for skade. Hvis det blir funnet skade, skal patronen skiftes ut. b. Ved bruk av en FreshWater Salt-teststrimmel, bekreft saltnivået. Hvis saltnivået er over 2500 ppm, kan dette være problemet. Hvis saltnivået er over 2500, trenger du nå å fastslå hvor mye over 2500 ppm saltnivået er ved å følge trinnene nedenfor: <ul style="list-style-type: none"> a. Bruk en ren beholder og fyll den med 0,5 liter (8 unser) med vann fra massasjebadet b. Fjern 0,125 liter (4 unser) av massasjebadvannet fra beholderen c. Tilsett deretter 0,125 liter (4 unser) med vann fra vannkranen og bland med for kombinere d. Ved bruk av en FreshWater Salt-teststrimmel, bekreft saltnivået til denne ny blandingen av massasjebad- og springvann <ul style="list-style-type: none"> i. Hvis saltnivået fremdeles er ved eller over 2500 ppm, slå av massasjebadet, tøm og fyll massasjebadet igjen med nytt vann og følg anvisningene for start av saltsystemet for å sikre at saltnivået er ved 1750 ppm ii. Hvis saltnivået er under 2500 ppm, forårsaker ikke mengden av salt i massasjebadet feilen – kontakt den lokale forhandleren for hjelp c. Kontakt den lokale forhandleren hvis verken a eller b løser problemet
Pekeskjermen er på, men blir ikke driftsklar	<ul style="list-style-type: none"> • Fjernkontroll for langt borte fra massasjebad • Kommunikasjon mellom fjernkontroll og kontrollsystem er blitt avbrutt 	<ul style="list-style-type: none"> • Flytt fjernkontrollen nærmere massasjebadet • Trykk på Pumper-knappen på DOCK • Trykk på og hold pekeskjermen i et tomt område til den blir svart, dette vil gjeninnstille kontrollpanelet.
Pekeskjerm er svart (av)	<ul style="list-style-type: none"> • Strøm til massasjebad er av • Batteri trenger å bli gjenoppladet • Batteri er i Avstengningsmodus • Batteri gjenopplader ikke 	<ul style="list-style-type: none"> • Slå på strømmen til massasjebadet • Sett fjernkontrollen tilbake i dokkingbrettet • Trykk på pekeskjermen og vent i 40 sekunder • Kontakt den autoriserte HOT SPRING-forhandleren
Fjernkontrollen har periodisk respons når den er innenfor den 9 meter (30 fots) brukbare rekkevidden	<ul style="list-style-type: none"> • Signalforstyrrelse fra utvendig kilde 	<ul style="list-style-type: none"> • Skifte kanal på fjernkontrollen ved å trykke på Lys-bryteren på DOKKEN til dokk-knappen blinker for å vise en Endre kanal-skjerm på fjernkontrollen. Trykk OPP eller NED for å skifte kanal etterfulgt av OK for å innstille
Svart skjerm på pekeskjermen sier kontinuerlig "Søker etter massasjebad"	<ul style="list-style-type: none"> • Fjernkontroll ikke pare 	<ul style="list-style-type: none"> • Trykk på Pumper-knappen på DOKK til dokk-knappene blinker, trykk på og hold skjermen til Paring Ja/Nei blir vist, trykk deretter Ja for å pare

FJERNING AV DØRPANEL

Bruk følgende anvisninger for å fjerne frontdørpanelet under dokkingstasjonen.

Når du setter døren på plass, reverser rekkefølgen for å være sikker på at logoen er plassert i det øverste høyre hjørnet av massasjebadet som illustrert i trinn 1.

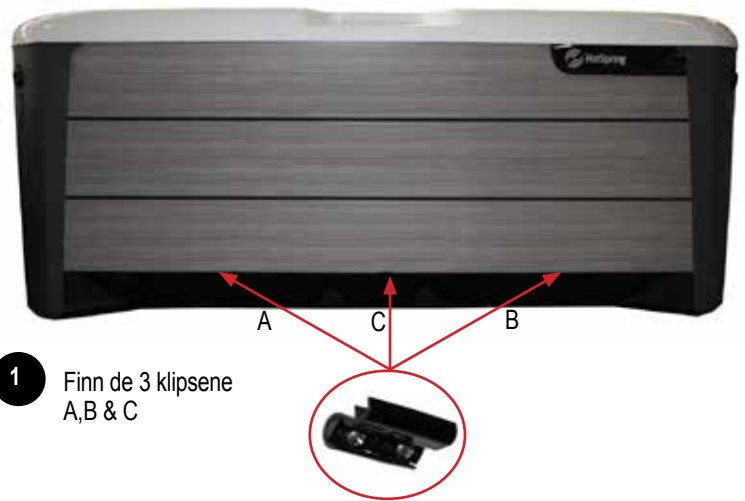

1 Finn de 3 klipsene A, B & C

2 Start med klips A og utfør følgende anvisninger, gjenta i rekkefølge for trinn B og C



Løsne skruer KUN 1/2 omdreining. IKKE fjern skruene



3



Grip panelet i den nedre kanten og senk det



Sett panelet på bakken (gå til Trinn 4)

4

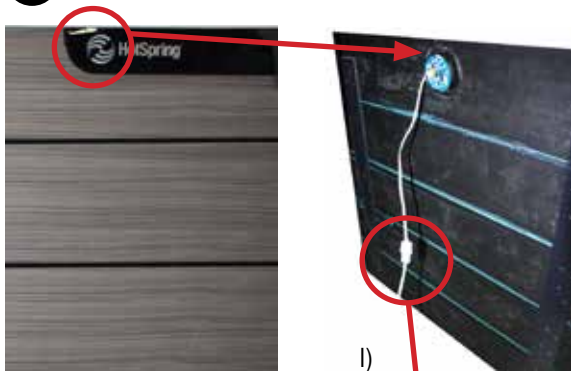

Frakoble logolykta fra baksiden av dørpanelet

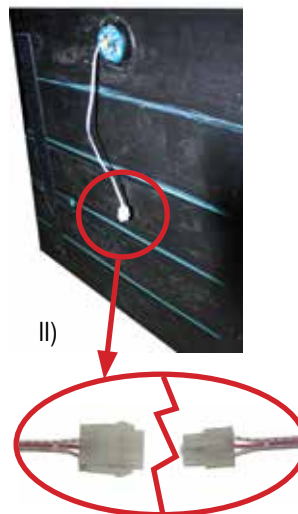

Fjern panelet fra massasjebadet og sett det på et kjølig sted i skyggen

MASSASJEBADSPESIFIKASJONER

Massasjebadmodell	Dimensjon av fotavtrykk	Høyde	Effektivt filter-område	Varme-apparat (Watt)	Vann-kapasitet	Tørr vekt	Fylt vekt*	Dødvekt*	Elektriske krav
GRANDEE (Modell GGNE) med plass til 7 voksne	2.54 m x 2.31 m	97 cm 38"	30 m ^{2**} 325 ft ^{2**}	1500	1,700 liter 450 gallons	425 kg 940 lbs	2,685 kg 5,920 lbs	565 kg/m ² 115 lbs/ft ²	230 volt, 20 amp ¹ enkel fase RCD ² beskyttet krets
ENVOY (Modell KKNE) med plass til 5 voksne	2.36 m x 2.31 m	97 cm 38"	30 m ^{2**} 325 ft ^{2**}	1500	1475 liter 390 gallons	375 kg 830 lbs	2,250 kg 4,960 lbs	535 kg/m ² 110 lbs/ft ²	230 volt, 20 amp ¹ enkel fase RCD ² beskyttet krets
VANGUARD (Modell VVNE) med plass til 6 voksne	2.21 m x 2.21 m	91 cm 36"	30 M ^{2**} 325 ft ^{2**}	1500	1275 liter 335 gallons	315 kg 695 lbs	2,070 kg 4,540 lbs	565 kg/m ² 115 lbs/ft ²	230 volt, 20 amp ¹ enkel fase RCD ² beskyttet krets
ARIA (Modell ARNE) med plass til 5 voksne	2.21 m x 2.21 m	91 cm 36"	30 M ^{2**} 325 ft ^{2**}	1500	1225 liter 325 gallons	315 kg 695 lbs	1,940 kg 4,280 lbs	535 kg/m ² 110 lbs/ft ²	230 volt, 20 amp ¹ enkel fase RCD ² beskyttet krets
SOVEREIGN (Modell IINE) med plass til 6 voksne	2.03 m x 2.36 m	84 cm 33"	18 m ^{2**} 195 ft ^{2**}	1500	1200 liter 315 gallons	275 kg 610 lbs	1,945 kg 4,290 lbs	530 kg/m ² 110 lbs/ft ²	230 volt, 16 amp ¹ enkel fase GFCI ² beskyttet krets
TRIUMPH (modell TRHNE) med plass til 4 voksne	2.36 m x 1.88 m	84 cm 33"	18 m ^{2**} 195 ft ^{2**}	1500	1,275 liters 340 gallons	240 kg 525 lbs	1,840 kg 4,060 lbs	525 kg/m ² 110 lbs/ft ²	230 volt, 16 amp ¹ enkel fase GFCI ² beskyttet krets
PRODIGY (Modell HNE) med plass til 5 voksne	1.98 m x 2.13 m	84 cm 33"	18 m ^{2**} 195 ft ^{2**}	1500	1,100 liter 290 gallons	245 kg 540 lbs	1,740 kg 3,835 lbs	550 kg/m ² 110 lbs/ft ²	230 volt, 16 amp ¹ enkel fase GFCI ² beskyttet krets
JETSETTER LX (Modell JTNE) med plass til 3 voksne	2.13 m x 1.65 m	84 cm 33"	18 m ^{2**} 195 ft ^{2**}	1500	800 liter 210 gallons	220 kg 480 lbs	1,250 kg 2,755 lbs	460 kg/m ² 95 lbs/ft ²	230 volt, 16 amp ¹ enkel fase RCD ² beskyttet tekst
JETSETTER (Modell JJNE) med plass til 3 voksne	2.13 m x 1.65 m	74 cm 74"	18 m ^{2**} 195 ft ^{2**}	1500	750 liter 200 gallons	205 kg 455 lbs	1,200 kg 2,650 lbs	440 kg/m ² 90 lbs/ft ²	230 volt, 16 amp ¹ enkel fase RCD ² beskyttet tekst

⚠ ADVARSEL: WATKINS WELLNESS anbefaler at en bygningsingeniør eller kontraktør blir konsultert før massasjebadet blir pl plassert på en elevert veranda.

- Den gjeldende klassifiseringen (ampere) kan variere, avhengig av landet. Kontakt **HOT SPRING**-forhandleren for spesiell informasjon om din massasjebadmodell.
- RCD (Residual Current Device) kan også bli henvist til som en ELCB (Earth Leakage Circuit Breaker).

* **MERK:** Den "fylte vekten" og "dødvekten" til massasjebadet inkluderer vekten av personer i massasjebadet (og formoder en gjennomsnittvekt pr. person på 80 kg).

** Effektivt filterområde er basert på 0,6 m² 6.5 ft² virkelig lengde per filter (3 til 5 filtre brukes) mrd 10 ganger effektivitetsklassifisering.



Denne håndboken inneholder informasjon om installasjon, bruk, vedlikehold og service for de følgende 2021 **HOT SPRING** massasjebadmodellene:

MODELLER	EFFEKTIV DATO
GRANDEE (MODELL GGNE)	10/20
ENVOY (MODELL KKNE)	10/20
VANGUARD (MODELL VVNE)	10/20
ARIA (MODELL ARNE)	10/20
SOVEREIGN (MODELL IINE)	10/20
TRIUMPH (MODELL TRHNE)	10/20
PRODIGY (MODELL HNE)	10/20
JETSETTER LX (MODELL JTNE)	10/20
JETSETTER (MODELL JJNE)	10/20

©2020 Med enerett. Hot Spring og Highlife er varemerker for WATKINS WELLNESS, registrert i USA, Canada, CTM og andre land. BaquaSpa er et varemerke for Arch UK Biocides Limited. Brominating Concentrate er et varemerke for Bio-Lab Inc.



WatkinsWellness

Feel good. Live well.

Vista, California USA

